

EN Pulley / rope clamp.
IT Carrucola / bloccante.
FR Poulie / bloqueur.
DE Seilrolle / Seilklemme.
ES Polea / bloqueador.
PL Koło pasowe / zacisk linowy.
PT Roldana / bloqueador.
SE Blocket / repklämman.
FI Väkiryöä / estäjä.
NO Trinsen / tauklemmen.
DK Remskive/reb klemme.
NL Poelie/touwblokkering.
SI Škripec/sponka za vrh.
SK Svorka kladky / lana.
RO Scripete / dispozitiv de blocare frânghie.
CZ Kladky / blokantu.
HU Csiga/kötélbilincs.
GR Τροχαλία / αρπάγη σχοινιού.
EE Trossiratas / köiehaarats.
LV Trīsis / virves skava.
LT Skriemulys / virvės gnybtas.
BG Макара / самохват.
HR Kolotur / hvataljka za uže.

MADE IN ITALY

EN 12841:2006-B



EN 567:2013

EN 12278:2007



Regulation (EU) 2016/425

Personal Protective Equipment against falls from a height.

1 TECHNICAL DATA			
Model	Rollnlock		
REF. No.	2D675		
	85 g		
Standards	EN 12841-B	EN 567	EN 12278
	EN 1891-A Ø 10÷13 mm	EN 1891 EN 892 EN 564 Ø 8÷13 mm	EN 1891 EN 892 EN 564 Ø ≤13 mm
Additional data	Maximum rated load: 100 kg	Working load limit (WLL): 4 kN	Maximum guaranteed strength: 20 kN 

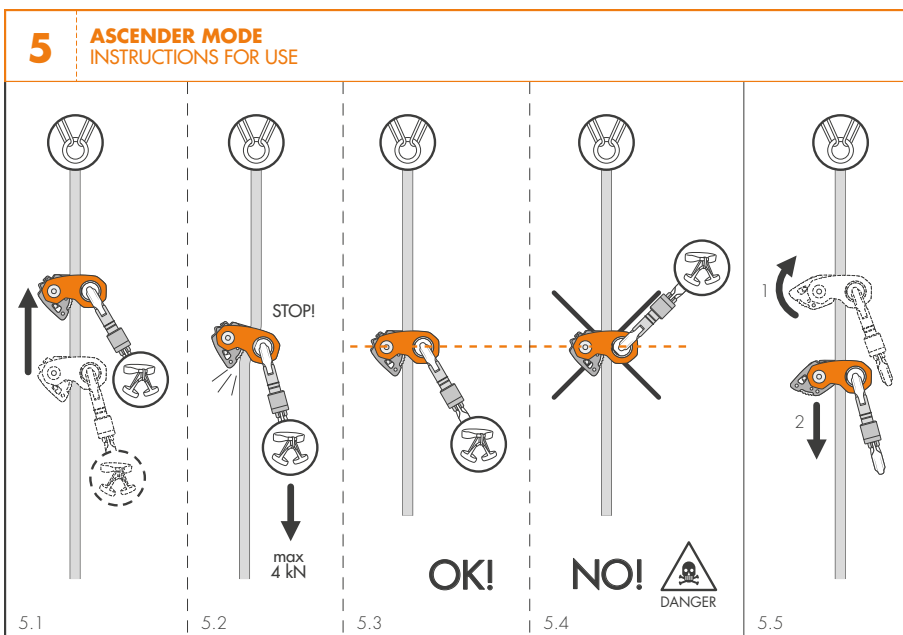
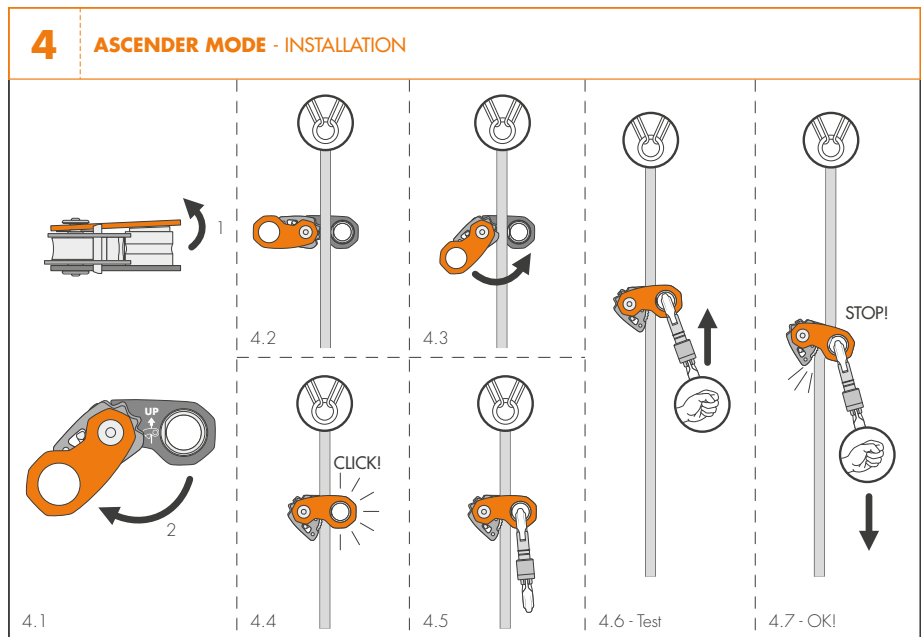
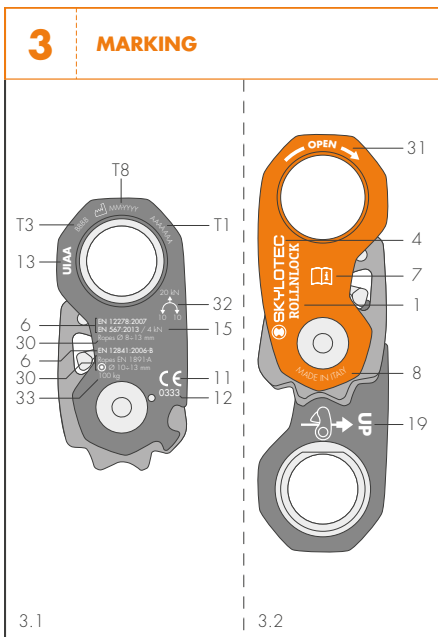
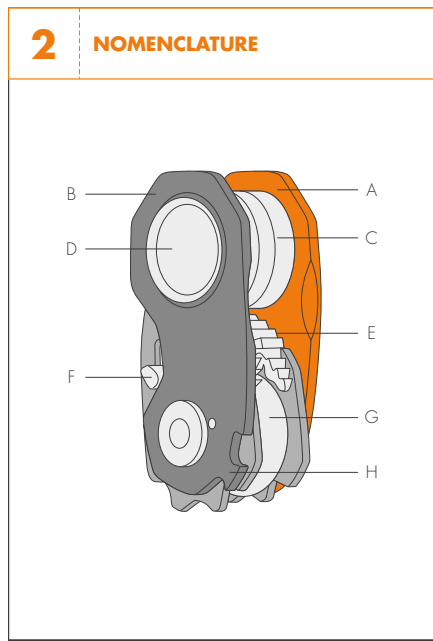

6 ASCENDER MODE - EXAMPLE OF USE

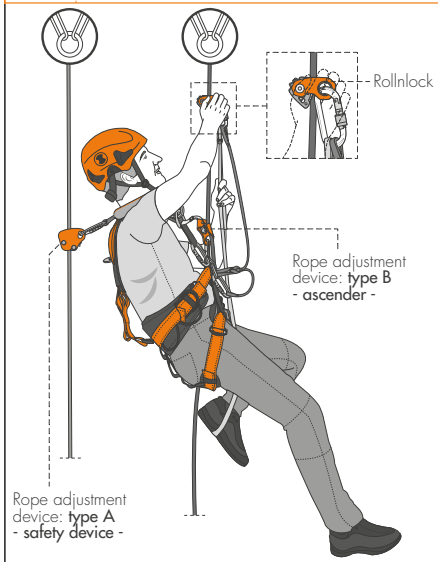

7 PROGRESS CAPTURE PULLEY / HAULING CONFIGURATION - INSTALLATION

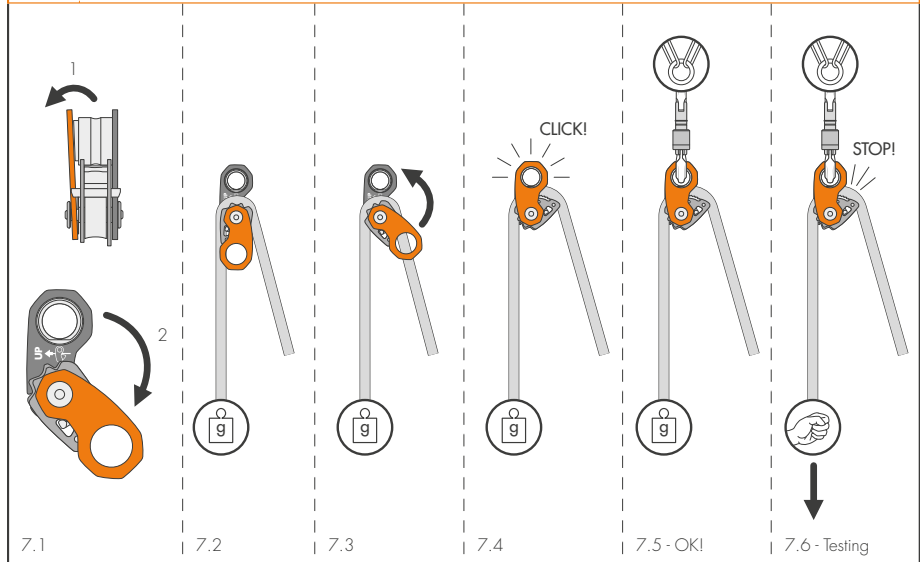

8 PROGRESS CAPTURE PULLEY / HAULING CONFIGURATION INSTRUCTIONS FOR USE

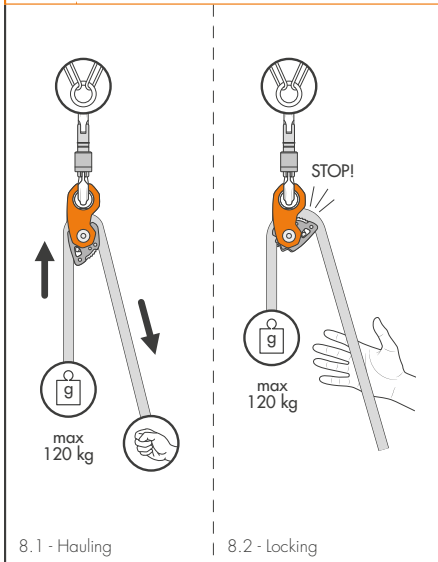

9 PROGRESS CAPTURE PULLEY / HAULING CONFIGURATION EXAMPLE OF USE

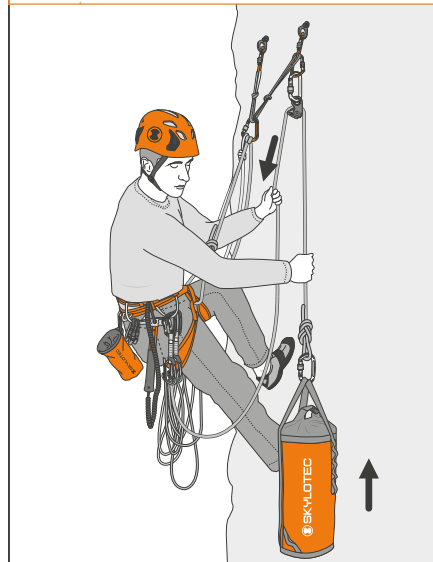

10 PROGRESS CAPTURE PULLEY / ASCENDING CONFIGURATION

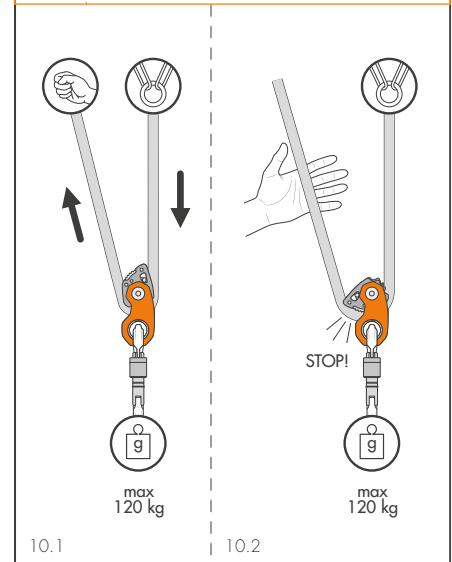

11 **PROGRESS CAPTURE PULLEY / ASCENDING CONFIGURATION**
ASCENDING A ROPE / CREVASSE RESCUE EXAMPLES

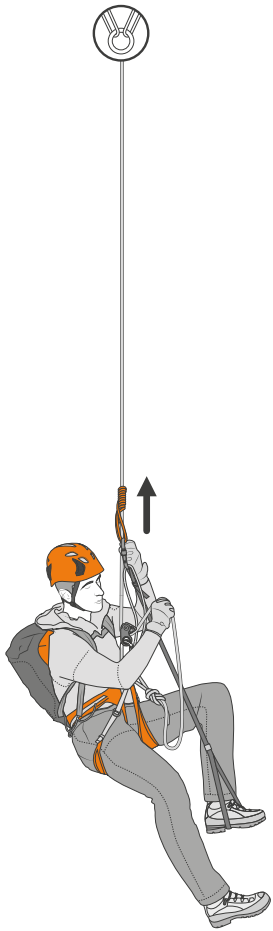

11.1 - Ascending a rope

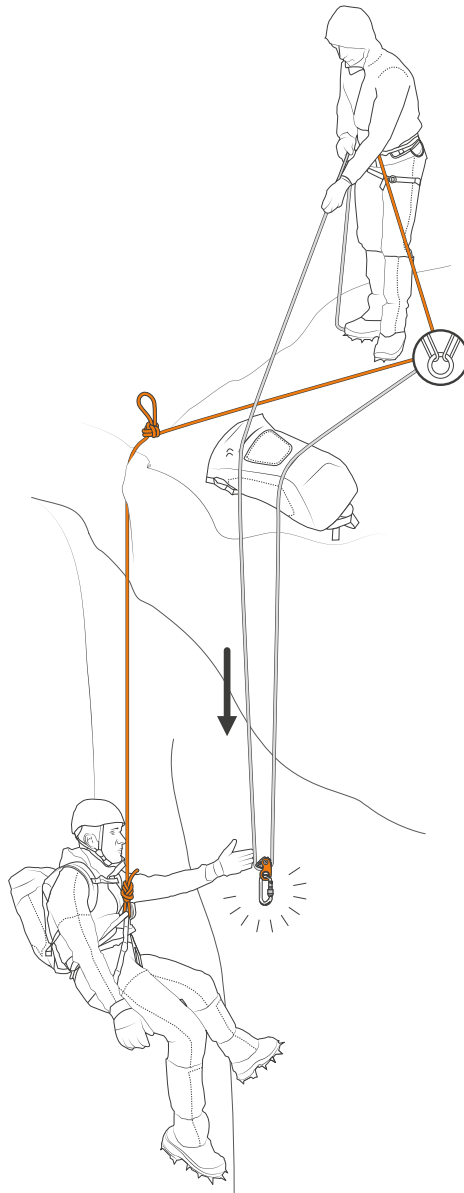

11.2 - Crevasse rescue

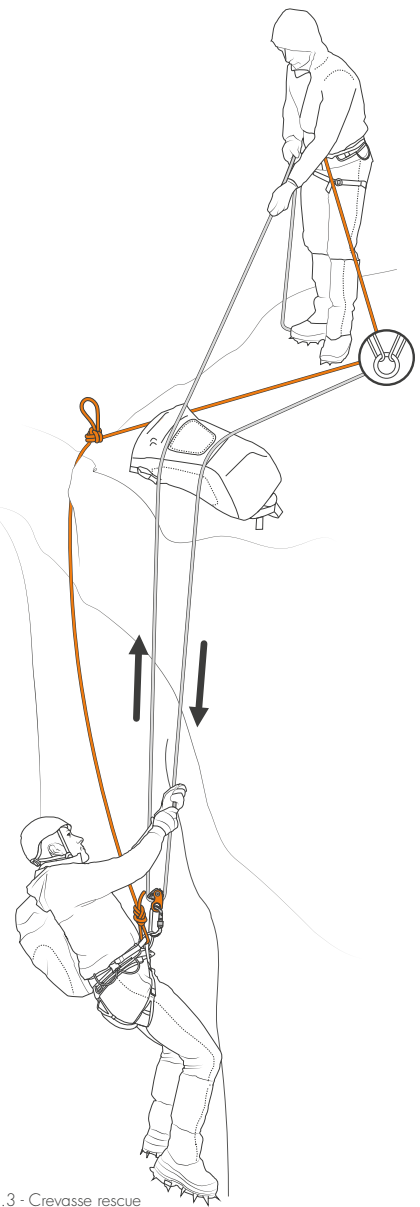

11.3 - Crevasse rescue

12 PROGRESS CAPTURE PULLEY / ASCENDING CONFIGURATION

WINCH SYSTEMS EXAMPLES

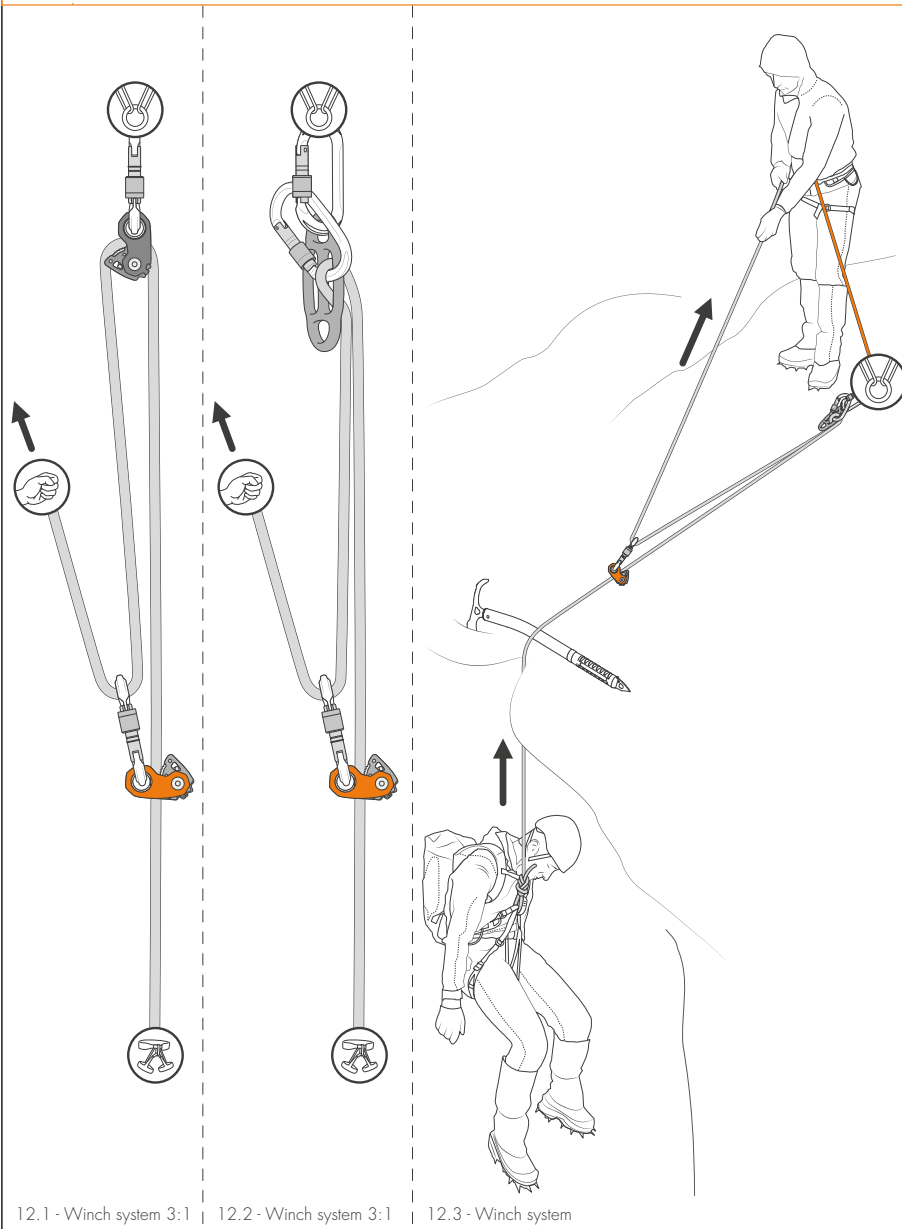

13 PULLEY MODE - INSTALLATION AND USE

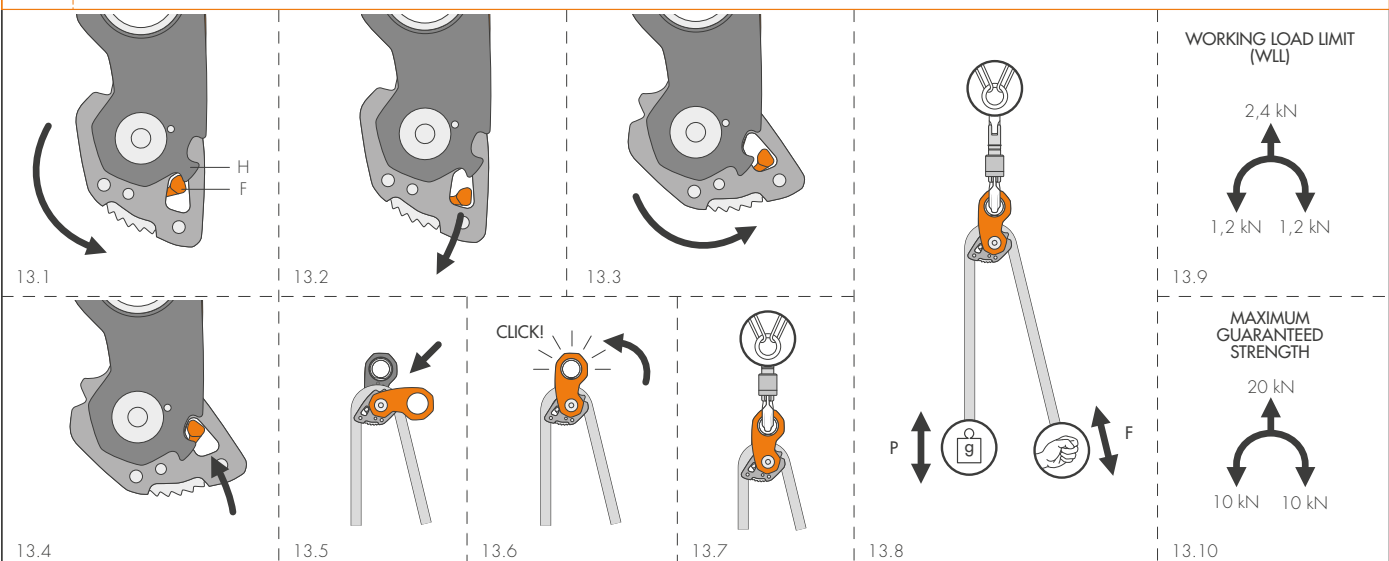

14 WARNINGS

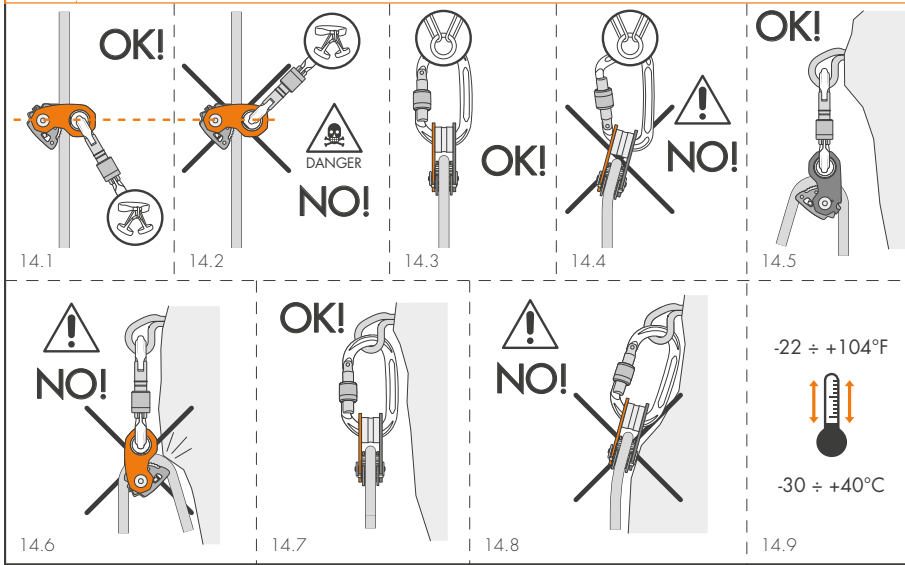

15 WRONG USES

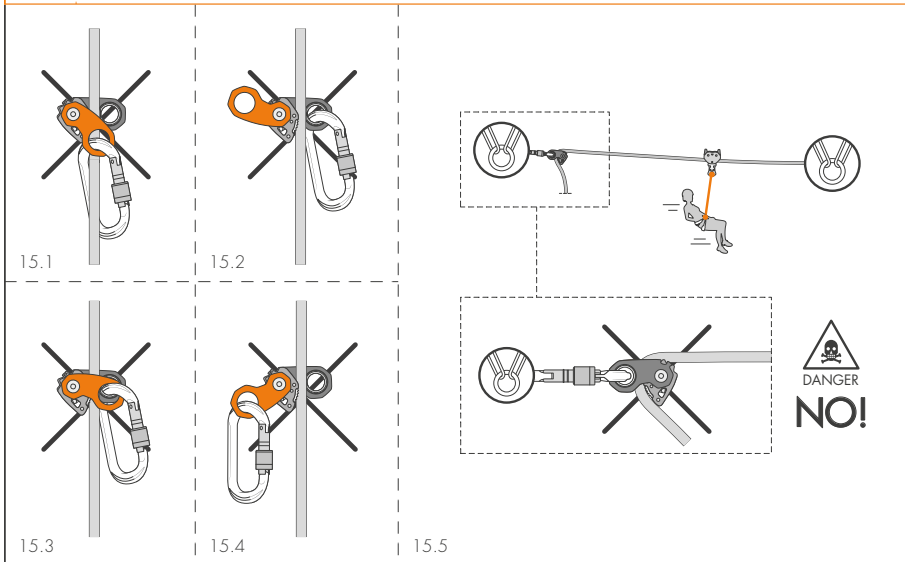

The instruction manual for this device consists of general and specific instructions, both must be carefully read and understood before use. **Attention!** This leaflet shows the specific instruction only.

SPECIFIC INSTRUCTIONS ROLLNLOCK.

This note contains the necessary information for a correct use of the following product/s: pulley/rope clamp for mountaineering, rope access work and rescue.

1) FIELD OF APPLICATION.

EN 12841:2006-B - Rope access system / Rope adjustment device type B / Working line ascender. EN 567:2013 - Mountaineering equipment: rope clamps.

EN 12278:2007 - Mountaineering equipment: pulleys. This product is a personal protective device (P.P.E.). It is compliant with the Regulation (EU) 2016/425.

Attention! According to EN 12841 standard, for this product the indications of the standard EN 365 must be respected (general instructions / paragraph 2.5).

Attention! According to EN 12841 standard, for this product a periodic thorough inspection is compulsory (general instructions / paragraph 8). **Danger of death!** This product is not a fall arrest device (EN 353-2 / EN 12841-A) and cannot be used for self-belaying when climbing or as a webbing adjuster.

1.1 - Intended uses. The device is designed for prevention against falls from height (EN 567 / EN 12841-B / EN 12278).

2) NOTIFIED BODIES.

Refer to the legend in the general instructions (paragraph 9 / table D): M6; N1.

3) NOMENCLATURE (Fig. 2).

A) Swinging side plate. B) Fixed side plate. C) Bushing. D) Hole for connection. E) Locking cam. F) Sheave position fixing lever. G) Sheave. H) Sheave position fixing pin.

3.1 - Main materials. Refer to the legend in the general instructions (paragraph 2.4): 1; 2; 3.

4) MARKING.

Numbers/letters without caption: refer to the legend in the general instructions (paragraph 5).

4.1 - General (Fig. 3). Indications: 1; 4; 6; 7; 8; 10; 11; 12; 13; 15; 19; 30) Types and diameters of compatible ropes; 31) Direction of opening; 32) Maximum guaranteed strength; 33) Maximum rated load.

4.2 - Traceability (Fig. 3). Indications: T1; T3; T8.

5) COMPATIBILITY.

This product can only be used in combination with CE-marked equipment.

5.1 - Harnesses. This product is compatible with work harnesses (EN 813, EN 361) when used in compliance with EN 12841 and with mountaineering harnesses (EN 12277) when used in compliance with EN 567 and EN 12278.

5.2 - Ropes / accessory cords. Depending on the relevant legislation, the equipment can only be used with the ropes and/or accessory cords listed in the table (Fig. 1): EN 1891 semi-static kernmantle (core + sheath) ropes, EN 892 dynamic ropes, EN 564 accessory cords. For the certification to the EN 12841 standard, the following ropes have been used: Patron 10 and KM III (Teufelberger). **Attention!** Do not use on wire ropes or braided ropes. **Attention!** In compliance with EN 12841-B, the device can be connected to the EN 813 attachment point of the harness using an EN 354 lanyard and compatible EN 362 connectors (Fig. 6): maximum total length = 1 m.

5.3 - Connector. Only use an EN 362 connector (mandatory for use in accordance with EN 12841) or an EN 12275 connector equipped with a locking gate in the hole for connection and with maximal length 110 mm. **Attention!** Make sure that the connector in use allows the device to work in-line (Fig. 14.3) without hindering its correct positioning (Fig. 14.4).

6) CHECKS.

Further to the checks listed below, comply with what indicated in the general instructions (paragraph 3). **Before each use, verify that:** the cam rotates freely, without jamming and the spring of the cam snaps it in the rope locking position; all teeth of the cam are present and without any sign of wear; the pulley rotates freely in both directions. **During each use:** always verify the correct placement of the rope inside the device; the device and the rope must not lean against or get in touch with cutting edges and abrasive materials (Fig. 14.6-14.8); prevent the device from coming into contact with the wall or other products (e.g. connectors, devices etc.); avoid having slack rope between the anchor and the attachment on the harness.

7) INSTRUCTIONS FOR USE.

This device can be used in several modes: 1) Ascender (Fig. 4÷6); 2) Progress-capture hauling pulley (Fig. 7÷12); 3) Pulley (Fig. 13).

7.1 - Warnings. 1) For user safety, it is essential that the device or the anchor point are always positioned correctly and the work carried out in such a way as to minimize the risk of falling and the height of fall. 2) Do not use connection methods of the device other than those indicated.

8) ASCENDER MODE.

This mode allows ascending the rope in accordance with EN 567 / EN 12841-B (e.g. rope ascent in rope access work - Fig. 6).

8.1 - Installation. Raise the mobile side plate by lifting it slightly (1) and turn 180° (2) (Fig. 4.1). Hold the rope slightly in tension with one hand and with the other hand position the device on the rope in the correct direction (Fig. 4.2). Close the mobile side plate by turning it in the indicated direction (Fig. 4.3) until the correct closing click is heard (Fig. 4.4). Secure a compatible connector into the dedicated hole for connection (Fig. 4.5). Finally, perform a functional test of the device to verify its good functioning and the correct direction of assembly of the rope (Fig. 4.6÷4.7). **Attention!** To remove the rope, the operations from Fig. 4.1 to Fig. 4.5 must be carried out in the opposite order.

8.2 - Use. The device is free to move upward and will lock in the position on which is placed (Fig. 5.1-5.2). Be careful when approaching anchors and/or intermediate anchors. Under no circumstances should the device be used in situations with a potential fall factor greater than 1 (Fig. 5.4), i.e. the user must - at all times - be located below the device and/or the anchor point (Fig. 5.3). **Attention!** A fall with a fall factor greater than 1 could make the rope break. **Attention!** When ascending a vertical rope, the device must be used in combination with another rope-clamping device secured to the harness.

8.3 - Releasing. The device can be moved along the line in the opposite direction with respect to the direction of use (Fig. 5.5): 1) Completely unload the device; 2) Partially open the cam (1) and move the device along the line (2); 3) Release the cam and reapply the load. **Attention!** Do not carry out these manoeuvres when the device is under load.

8.4 - EN 12841-B warnings. 1) The primary function of Type-B rope adjustment devices is the progression up the work line; for this reason, it is essential that they are always used together with a Type-A rope adjustment device connected to an independent safety line. 2) Rope adjustment devices are not suitable for use in a fall arrest system. 3) When an adjustable anchor line is loaded with the entire weight of the user, it becomes a work line: to ensure the optimal safety of the user it is therefore necessary that a safety line is used as well. 4) Only anchor points that comply with the EN 795 standard can be used (minimum strength 12 kN or 18 kN for non-metallic anchors) that do not have sharp edges. 5) Avoid any overloading or dynamic loading on the device because can harm the anchor line. 6) The technical performances of the anchor line might vary considerably, due to dirt, moisture, ice, repeated uses on the same stretch: beware, because these changes in condition can affect the integrity of the line and the locking performance of the device on the rope. 7) There are no restrictions on the inclination of the anchor rope. Nonetheless it is recommended to work as vertically as possible with the anchor point, in order to limit the risk of a pendulum effect. 8) Different types of anchor lines can affect the characteristics and the safe operation of the device. 9) Working load limit: 100 kg.

9) PROGRESS-CAPTURE HAULING PULLEY MODE.

This mode offers two different configurations (Fig. 8-10) of use in which the rope is free to move through the device in one direction and is locked in the opposite one. For the installation, follow the relevant drawings (Fig. 7÷12) while adhering to the instructions given in the previous paragraphs for the opening/closing of the device.

9.1 - Hauling configuration (Fig. 8). The equipment allows the direct lifting of a load (Fig. 9). **Attention!** This product is not an EN 15151 belay device and should not be used for belaying a person.

9.2 - Ascending configuration (Fig. 10). The equipment allows the hauling (Fig. 11.3) or self-rescue of a person (Fig. 11.1), for example in case of a fall into a crevasse. The equipment can also be used to create haul systems (Fig. 12).

10) PULLEY MODE.

This mode allows the lifting or transferring of a load in accordance with the EN 12278 standard (Fig. 13). **Attention!** The use on tensioned highlines/Tyrolean traverses is not covered by the EN 12278 nor EN 17109 standards (Fig. 15.5): in case of such use, check the compatibility of the equipment with the line set up by carrying out the necessary tests (e. tension, inclination, distance between anchors, etc.).

10.1 - Installation. Move the sheave position fixing lever as shown until it engages with the appropriate 'H' pin (Fig. 13.1÷13.4). Open the swinging side plate and install the rope on the sheave as shown (Fig. 13.5). Rotate the swinging side plate back to its initial position, as shown, until when a 'click' - indicating it is fully closed - can be heard (Fig. 13.6). Secure a compatible connector through the dedicated hole for connection (Fig. 13.7). This manoeuvre allows to switch from the ascender/hauling pulley configuration to the pulley configuration: to return to the starting configuration, simply release the fixing lever from the 'H' pin.

10.2 - Warnings. The stress on the anchor point and on the other elements of the system can increase considerably due to the dynamic movements of the load during the manoeuvre: verify the overall resistance of the system.

11) SYMBOLS.

Refer to the legend in the general instructions (paragraph 16): F1; F2; F3; F9.

Le istruzioni d'uso di questo dispositivo sono costituite da un'istruzione generale e da una specifica ed entrambe devono essere lette attentamente prima dell'utilizzo. **Attenzione!** Questo foglio costituisce solo l'istruzione specifica.

ISTRUZIONI SPECIFICHE ROLLNLOCK.

Questa nota contiene le informazioni necessarie per un utilizzo corretto del seguente prodotto/i: carrucola/bloccante per alpinismo, soccorso e lavoro su fune.

1) CAMPO DI APPLICAZIONE.

EN 12841:2006-B - Sistemi di accesso con fune / Dispositivi di regolazione della fune di tipo B / Risaltore della linea di lavoro. EN 567:2013 - Attrezzatura per alpinismo: bloccante. EN 12278:2007 - Attrezzatura per alpinismo: puleggia. Questo prodotto è un dispositivo di protezione individuale (D.P.I.); esso è conforme al regolamento (UE) 2016/425. **Attenzione!** In accordo con la normativa EN 12841 per questo prodotto devono essere rispettate le indicazioni della norma EN 365 (istruzioni generali / paragrafo 2.5). **Attenzione!** In accordo con la normativa EN 12841, per questo prodotto è obbligatorio un controllo periodico approfondito (istruzioni generali / paragrafo 8). **Pericolo di morte!** Questo prodotto non è un dispositivo anticaduta (EN 353-2 / EN 12841-A) né può essere utilizzato per l'autoassicurazione in arrampicata o come regolatore di fettuccia.

1.1 - Destinazioni d'uso. Il dispositivo è progettato per la prevenzione contro le cadute dall'alto (EN 567 / EN 12841-B / EN 12278).

2) ORGANISMI NOTIFICATI.

Consultare la legenda nelle istruzioni generali (paragrafo 9 / tabella D): M6; N1.

3) NOMENCLATURA (Fig. 2).

A) Guancia mobile. B) Guancia fissa. C) Boccola di contrasto. D) Foro di collegamento. E) Camma di bloccaggio. F) Leva di fissaggio posizione carrucola. G) Puleggia. H) Dente di fissaggio posizione carrucola.

3.1 - Materiali principali. Consultare la legenda nelle istruzioni generali (paragrafo 2.4): 1; 2; 3.

4) MARCATURA.

Numeri/lettere senza didascalia: consultare la legenda nelle istruzioni generali (paragrafo 5).

4.1 - Generale (Fig. 3). Indicazioni: 1; 4; 6; 7; 8; 11; 12; 13; 15; 19; 30) Tipologia e diametri di corde compatibili; 31) Senso di apertura; 32) Resistenza massima garantita; 33) Carico nominale massimo.

4.2 - Tracciabilità (Fig. 3). Indicazioni: T1; T3; T8.

5) COMPATIBILITÀ.

Questo prodotto è utilizzabile solamente con dispositivi marchiati CE.

5.1 - Imbracature. Questo prodotto è compatibile con imbracature da lavoro (EN 813, EN 361) quando utilizzato in conformità alla norma EN 12841 e con imbracature da alpinismo (EN 12277) quando utilizzato in conformità alle norme EN 567 e EN 12278.

5.2 - Corde / cordini. A seconda della normativa, il dispositivo può essere utilizzato solo con le corde e/o cordini indicati in tabella (Fig. 1): corde semistatiche (anima + calza) EN 1891, corde dinamiche EN 892, cordini EN 564. Per la certificazione EN 12841 sono state utilizzate le seguenti corde: Patron 10 e KM III (Teufelberger). **Attenzione!** Non utilizzare su cavo metallico o corda intrecciata. **Attenzione!** In conformità alla EN 12841-B il dispositivo può essere collegato al punto di attacco EN 813 dell'imbracatura mediante un cordino EN 354 e dei connettori EN 362 compatibili (Fig. 6): lunghezza totale massima = 1 m.

5.3 - Connettore. Nel foro di collegamento del dispositivo utilizzare esclusivamente un connettore EN 362 (obbligatorio per l'uso secondo EN 12841) o EN 12275 provvisto di ghiera di bloccaggio e di lunghezza massima 110 mm. **Attenzione!** Verificare che il connettore utilizzato consenta al dispositivo di lavorare in asse (Fig. 14.3) e non ne ostacoli il corretto posizionamento (Fig. 14.4).

6) CONTROLLI.

Oltre ai controlli indicati di seguito rispettare quanto indicato nelle istruzioni generali (paragrafo 3). **Prima di ogni utilizzo verificare che:** la camma di bloccaggio ruoti liberamente senza impuntamenti e la molla della camma la faccia scattare in posizione di blocco corda; i denti della camma siano tutti presenti e senza usura; la puleggia sia libera di ruotare in entrambe le direzioni. **Durante ogni utilizzo:** verificare sempre il corretto posizionamento della corda all'interno del dispositivo; evitare che il dispositivo o la corda, appoggino o sfreghino su parti taglienti e materiali abrasivi (Fig. 14.6-14.8); evitare che il dispositivo entri in contatto con la parete o altri prodotti (es. connettori, dispositivi etc.); evitare che tra l'ancoraggio e l'utilizzatore si formino allentamenti della corda.

7) ISTRUZIONI D'USO.

Il dispositivo può essere usato in varie modalità: 1) Risaltore (Fig. 4÷6); 2) Carrucola da recupero (Fig. 7÷12). 3) Carrucola (Fig. 13).

7.1 - Avvertenze. 1) Durante l'utilizzo è essenziale, per la sicurezza dell'operatore, che il dispositivo o il punto di ancoraggio siano sempre correttamente posizionati e che il lavoro sia effettuato in modo da ridurre al minimo il rischio di caduta e l'altezza di caduta. 2) Non utilizzare metodi di collegamento del dispositivo diversi da quelli indicati.

8) MODALITÀ RISALITORE.

Questa modalità permette la risalita su corda in conformità alle norme EN 567 / EN 12841-B (es. risalita durante il lavoro su fune - Fig. 6).

8.1 - Installazione. Aprire la guancia mobile sollevandola leggermente (1) e ruotandola di 180° (2) (Fig. 4.1). Tenere la corda leggermente in tensione con una mano e con l'altra posizionare il dispositivo sulla corda rispettando il corretto senso di utilizzo (Fig. 4.2). Chiudere la guancia mobile ruotandola nella direzione indicata (Fig. 4.3) fino ad avvertire il click di corretta chiusura (Fig. 4.4). Inserire un connettore compatibile nell'apposito foro di collegamento (Fig. 4.5). Eseguire infine un test di funzionamento del dispositivo per verificarne il corretto funzionamento e il corretto senso di montaggio della corda (Fig. 4.6÷4.7). **Attenzione!** Per togliere la corda eseguire al contrario le operazioni da Fig. 4.1 a Fig. 4.5.

8.2 - Utilizzo. Il dispositivo è libero di scorrere verso l'alto e si blocca nella posizione in cui si colloca (Fig. 5.1-5.2). Prestare attenzione nell'avvicinamento a punti di ancoraggio e/o frazionamento. In nessun caso il dispositivo dovrà essere utilizzato in situazioni con fattori di caduta potenziali superiori a 1 (Fig. 5.4), ovvero l'utilizzatore dovrà trovarsi sempre al di sotto del dispositivo e/o del punto di ancoraggio (Fig. 5.3). **Attenzione!** Una caduta con fattore superiore a 1 potrebbe causare la rottura della corda. **Attenzione!** In caso di risalita su corda verticale, il dispositivo va utilizzato in combinazione con un altro dispositivo bloccante collegato all'imbracatura.

8.3 - Rilascio. Il dispositivo può essere spostato lungo la linea nella direzione contraria al senso di utilizzo (Fig. 5.5): 1) Scaricare totalmente il dispositivo dal carico; 2) Aprire parzialmente la camma (1) e spostare il dispositivo lungo la linea (2); 3) Rilasciare la camma e riapplicare il carico. **Attenzione!** Non effettuare l'operazione con carico applicato.

8.4 - Avvertenze EN 12841-B. 1) La funzione primaria dei dispositivi di regolazione della fune di tipo B è la progressione lungo la linea di lavoro ed è quindi necessario che essi vengano sempre utilizzati unitamente a un dispositivo di regolazione della fune di tipo A connesso ad una linea di sicurezza indipendente. 2) I dispositivi di regolazione della fune non sono idonei all'utilizzo in un sistema di arresto caduta. 3) Quando una linea di ancoraggio regolabile è caricata dell'intero peso dell'utilizzatore, essa diventa una linea di lavoro: per la sicurezza ottimale dell'utilizzatore è quindi necessario utilizzare in aggiunta una linea di sicurezza. 4) Utilizzare esclusivamente punti di ancoraggio, conformi alla norma EN 795 (resistenza minima 12 kN o 18 kN per ancoraggi non metallici), che non presentino spigoli taglienti. 5) Evitare qualsiasi sovraccarico o carico dinamico sul dispositivo di regolazione perché potrebbe danneggiare la linea di ancoraggio. 6) Le caratteristiche della linea di ancoraggio possono variare durante l'utilizzo, a causa di usura, sporco, umidità o utilizzi ripetuti sulla stessa parte della linea: prestare attenzione perché queste condizioni possono influire sull'integrità della linea e sulle performance di bloccaggio del dispositivo. 7) Non sono previste limitazioni all'inclinazione della linea di ancoraggio. Ciononostante, al fine di limitare l'effetto pendolo, è consigliabile operare il più possibile sulla verticale del punto di ancoraggio. 8) Tipi diversi di linee di ancoraggio possono cambiare le caratteristiche e il funzionamento sicuro del dispositivo. 9) Carico limite di lavoro: 100 kg.

9) MODALITÀ CARRUCOLA DA RECUPERO.

Questa modalità presenta due diverse configurazioni (Fig. 8-10) nelle quali la corda è libera di scorrere in una direzione e si blocca in quella opposta. Per l'installazione attenersi agli schemi rappresentati (Fig. 7÷12) seguendo le indicazioni di apertura e chiusura del dispositivo indicate nei paragrafi precedenti.

9.1 - Configurazione sollevamento (Fig. 8). Il dispositivo permette il sollevamento diretto di un carico (Fig. 9). **Attenzione!** Questo prodotto non è un dispositivo di assicurazione EN 15151 e non deve essere utilizzato per l'assicurazione di una persona.

9.2 - Configurazione risalita (Fig. 10). Il dispositivo permette il sollevamento (Fig. 11.3) o l'auto-sollevamento di una persona (Fig. 11.1), ad esempio nel caso di caduta in un crepaccio. Il dispositivo può essere inoltre utilizzato per creare dei paranchi (Fig. 12).

10) MODALITÀ CARRUCOLA.

Questa modalità permette il sollevamento o il trasferimento di un carico in conformità alla norma EN 12278 (Fig. 13). **Attenzione!** L'utilizzo per teleferica/tirolese non è coperto dalle normative EN 12278 né EN 17109 (Fig. 15.5); in caso di impiego verificare la compatibilità del dispositivo con l'installazione della linea effettuando i test necessari (es. tensione, inclinazione, distanza fra gli ancoraggi etc.).

10.1 - Installazione. Spostare la leva di fissaggio posizione carrucola come rappresentato sino ad agganciarsi all'apposito dente "H" (Fig. 13.1÷13.4). Aprire la guancia mobile e installare la corda nel dispositivo come mostrato (Fig. 13.5). Chiudere la guancia mobile come indicato fino ad avvertire il click di corretta chiusura (Fig. 13.6). Inserire un connettore compatibile nell'apposito foro di collegamento (Fig. 13.7). Questa manovra consente di passare dalla configurazione risaltore/carrucola da recupero alla configurazione carrucola: per ritornare alla configurazione di partenza è sufficiente sganciare la leva di fissaggio dal dente "H".

10.2 - Avvertenze. Le sollecitazioni sul punto di ancoraggio e sugli altri elementi del sistema possono aumentare notevolmente a causa dei movimenti dinamici del carico durante la manovra: verificare la resistenza complessiva del sistema.

11) SIMBOLI.

Consultare la legenda nelle istruzioni generali (paragrafo 16): F1; F2; F3; F9.

Les instructions d'utilisation de ce dispositif comprennent une partie générale et une partie spécifique, lesquelles doivent toutes les deux être lues attentivement avant utilisation. **Attention ! La présente fiche ne contient que les instructions spécifiques INSTRUCTIONS SPÉCIFIQUES ROLLNLOCK.**

Cette note contient les informations nécessaires à l'utilisation correcte du produit/s suivant/s : poulie-bloqueur pour l'alpinisme, le secours et le travail sur corde.

1) CHAMP D'APPLICATION.

EN 12841:2006-B - Systèmes d'accès par corde / Dispositifs de réglage de la corde de type B / Dispositif d'ascension de la ligne de travail. EN 567:2013 - Équipement pour l'alpinisme: bloqueur. EN 12278:2007 - Équipement pour l'alpinisme: poulies. Ce produit est un dispositif de protection individuelle (E.P.I.) ; il est conforme au Règlement (UE) 2016/425. **Attention ! Pour une utilisation conforme à la norme EN 12841 pour ce produit il faut respecter les indications de la norme EN 365 (instructions générales / paragraphe 2.5) Attention ! Pour une utilisation conforme à la norme EN 12841, une inspection périodique approfondie est obligatoire pour ce produit (instructions générales / paragraphe 8). Danger de mort ! Ce produit n'est pas un dispositif antichute (EN 353-2 / EN 12841-A) et ne peut pas être utilisé pour l'auto-assurance en escalade ou comme régulateur de sangle.**

1.1 - **Destination.** Le dispositif a été réalisé pour protéger contre les chutes en hauteur (EN 567 / EN 12841-B / EN 12278).

2) ORGANISMES NOTIFIÉS.

Consulter la légende dans les instructions générales (paragraphe 9 / tableau D) : M6 ; N1.

3) NOMENCLATURE (Fig. 2).

A) Flasque mobile. B) Flasque fixe. C) Fourreau de contraste. D) Trou de connexion. E) Came de blocage. F) Levier de fixation position poulie. G) Poulie. H) Dent de fixation position poulie.

3.1 - **Matériaux principaux.** Consulter la légende dans les instructions générales (paragraphe 2.4) : 1 ; 2 ; 3.

4) MARQUAGE.

Chiffres/lettres sans légende : consulter la légende dans les instructions générales (paragraphe 5).

4.1 - **Général** (Fig. 3). Indications : 1 ; 4 ; 6 ; 7 ; 8 ; 11 ; 12 ; 13 ; 15 ; 19 ; 30) Types et diamètres de cordes compatibles ; 31) Sens d'ouverture ; 32) Résistance maximale garantie ; 33) Charge nominale maximale

4.2 - **Traçabilité** (Fig. 3). Indications : T1 ; T3 ; T8.

5) COMPATIBILITÉ.

Ce produit peut être utilisé seulement avec des dispositifs marqués CE.

5.1 - **Harnais.** Ce produit est compatible avec les harnais de travail (EN 813, EN 361) quand il est utilisé conformément à la norme EN 12841 et avec les harnais d'alpinisme (EN 12277) quand il est utilisé conformément aux normes EN 567 et EN 12278.

5.2 - **Cordes / longes.** Selon la norme, le dispositif peut être utilisé uniquement avec les cordes et/ou les longes indiquées dans le tableau (Fig. 1) : cordes semi statiques (âme + gaine) EN 1891, cordes dynamiques EN 892, longes EN 564. Les cordes suivantes ont été utilisées pour la certification EN 12841 : Patron 10 et KM III (Teufelberger). **Attention ! Ne pas utiliser sur câble métallique ou corde tressée. Attention ! Conformément à la norme EN 12841-B, le dispositif peut être accroché au point d'ancrage EN 813 du harnais par une longe EN 354 et de connecteurs EN 362 compatibles (Fig. 6) : longueur totale maximale = 1 m.**

5.3 - **Connecteur.** Dans le trou de connexion du dispositif, utiliser exclusivement un connecteur EN 362 (obligatoire pour l'utilisation selon la norme EN 12841) ou EN 12275 avec bague de blocage et longueur maximale de 110 mm. **Attention ! Vérifiez que le connecteur utilisé permet au dispositif de fonctionner symétriquement (Fig. 14.3) et n'empêche pas son positionnement correct (Fig. 14.4).**

6) CONTRÔLES.

En plus des contrôles indiqués en suite, il faut respecter ce qui est indiqué dans les instructions générales (paragraphe 3). Avant chaque utilisation vérifier que : la came de blocage tourne librement sans s'arrêter, le ressort de la came doit la faire fonctionner dans la position de bloquer la corde ; les dents de la came soient tous présentes et sans des signes d'usure ; la poulie puisse tourner librement dans les deux directions. Pendant chaque utilisation : vérifier toujours le correct positionnement de la corde à l'intérieur du dispositif ; éviter que le dispositif ou la corde appuient ou frottent sur des parties coupantes et des matériaux abrasifs (Fig. 14.6-14.8) ; éviter que le dispositif entre en contact avec le mur ou d'autres produits (p. ex. connecteurs, dispositifs, etc.) ; éviter qu'il y ait des relâches de corde entre le point d'ancrage et l'utilisateur.

7) INSTRUCTIONS D'UTILISATION.

Le dispositif peut être utilisé dans des différents modalités : 1) Dispositif d'ascension (Fig. 4÷6) ; 2) Poulie de récupération (Fig. 7÷12). 3) Poulie (Fig. 13).

7.1 - **Avertissements.** 1) Lors de l'utilisation, il est essentiel, pour la sécurité de l'opérateur, que le dispositif ou le point d'ancrage soient toujours correctement positionnés et que le travail soit effectué de manière à réduire au minimum le

risque et la hauteur de chute. 2) N'utilisez pas des méthodes de connexion du dispositif différentes de celles indiquées.

8) MODALITÉ DISPOSITIF D'ASCENSION.

Cette modalité permet la remontée sur corde en conformité avec les normes EN 567 / EN 12841-B (p. ex. la remontée pendant le travail sur corde - Fig. 6).

8.1 - **Installation.** Ouvrir la flasque mobile en la soulevant un peu et en le tournant de 180° (2) (Fig. 4, 1). Tenir la corde légèrement tendue d'une main et, de l'autre, placer le dispositif sur la corde en respectant le bon sens d'utilisation (Fig. 4.2). Fermer la flasque mobile en la tournant dans la direction indiquée (Fig. 4.3) jusqu'à entendre le clic de bonne fermeture (Fig. 4.4). Insérer un connecteur compatible dans le trou de connexion (Fig. 4.5). Enfin, faire un essai de fonctionnement du dispositif, pour vérifier son correct fonctionnement et le bon sens de montage de la corde (Fig. 4.6÷4.7). **Attention ! Pour enlever la corde, faire les opérations de la Fig. 4.1 à la Fig. 4.5 au contraire.**

8.2 - **Utilisation.** Le dispositif est libre de glisser vers le haut et il se bloque dans la position où on le positionne (Fig. 5.1-5.2). Faire attention à l'approchement aux points d'ancrage et/ou fractionnement. En tous cas, le dispositif ne doit pas être utilisé dans des situations où le facteur de chute pourrait être supérieur à 1 (Fig. 5.4), c'est à dire que l'utilisateur devra toujours se trouver au-dessous du dispositif et/ ou du point d'ancrage (Fig. 5.3). **Attention ! Une chute de facteur supérieur à 1 pourrait causer la rupture de la corde. Attention ! Pour la remontée sur une corde verticale, le dispositif doit être utilisé en combinaison avec un autre dispositif de blocage attaché au harnais.**

8.3 - **Relâche.** Le dispositif peut être déplacé le long de la corde dans la direction opposée à celle d'utilisation (Fig. 5.5) : 1) Décharger complètement le dispositif, 2) Ouvrir partiellement la came (1) et déplacer le dispositif le long de la corde (2) ; 3) Relâcher la came et recharger le dispositif. **Attention ! Ne pas effectuer l'opération avec une charge appliquée.**

8.4 - **Avertissements EN 12841-B. 1)** La fonction principale des dispositifs de réglage de la corde de type B est la progression le long de la ligne de travail et il est donc nécessaire qu'ils soient toujours utilisés conjointement avec un dispositif de réglage de la corde de type A raccordé à un support d'assurance indépendant. 2) Les dispositifs de réglage de la corde ne sont pas aptes à être utilisés dans un système d'arrêt des chutes. 3) Quand une ligne d'ancrage réglable est chargée avec tout le poids de l'utilisateur, elle devient une ligne de travail : pour une sécurité optimale de l'utilisateur, il est donc nécessaire d'utiliser en plus un support d'assurance indépendant. 4) Utiliser uniquement des points d'ancrage conformes à la norme EN 795 (résistance minimale de 12 kN ou 18 kN pour les ancrages non métalliques), qui ne présentent pas des bords tranchants. 5) Éviter toute surcharge ou charge dynamique sur le dispositif de réglage, car cela pourrait endommager la ligne d'ancrage. 6) Les caractéristiques de la ligne d'ancrage peuvent varier au cours de l'utilisation, à cause de l'usure, de la saleté, de l'humidité ou de l'utilisation répétée sur la même partie de la ligne : faire attention car ces conditions peuvent influencer sur l'intégrité de la ligne et sur les performances de blocage du dispositif. 7) Il n'y a aucune limitation de l'inclinaison de la ligne d'ancrage. Néanmoins, afin de limiter l'effet pendule, il est conseillé d'opérer autant que possible sur la verticale du point d'ancrage. 8) Des types différents de lignes d'ancrage peuvent modifier les caractéristiques et le fonctionnement sûr du dispositif. 9) Charge maximale : 100 kg.

9) MODALITÉ POULIE DE RÉCUPÉRATION.

Cette modalité a deux configurations différentes (Fig. 8-10) dans lesquelles la corde est libre de glisser dans une direction et se bloque dans la direction opposée. Pour l'installation, voir les illustrations (Fig. 7÷12) en suivant les indications d'ouverture et de fermeture du dispositif indiquées dans les paragraphes précédents.

9.1 - **Configuration levage** (Fig. 8). Le dispositif permet le levage direct d'une charge (Fig. 9). **Attention ! Ce produit n'est pas un dispositif d'assurance EN 15151, et il ne doit pas être utilisé pour l'assurance d'une personne.**

9.2 - **Configuration dispositif d'ascension** (Fig. 10). Le dispositif permet le levage (Fig. 11.3) ou l'auto-levage d'une personne (Fig. 11.1) par exemple en cas de chute dans une crevasse. Le dispositif peut aussi être utilisé pour créer des palans (Fig. 12).

10) MODALITÉ POULIE.

Cette modalité permet le levage ou le déplacement d'une charge conformément à la norme EN 12278 (Fig. 13). **Attention ! L'utilisation pour téléphérique/tyrolienne n'est pas prévue par les normes EN 12278 ou EN 17109 (Fig. 15.5) : en cas d'utilisation, vérifier la compatibilité du dispositif avec l'installation de la ligne en effectuant les tests nécessaires (p. ex. tension, inclinaison, distance entre les ancrages, etc.).**

10.1 - **Installation.** Déplacez le levier de fixation position poulie comme indiqué, jusqu'à ce qu'il s'accroche à la dent 'H' (Fig. 13, 1÷13.4). Ouvrir la flasque mobile et placer la corde dans le dispositif comme indiqué (13,5). Fermer la flasque mobile comme indiqué jusqu'à entendre le clic de bonne fermeture (Fig. 13.6). Insérer un connecteur compatible dans le trou de connexion (Fig. 13.7). Cette opération permet de passer de la configuration dispositif d'ascension/poulie de récupération à la configuration poulie : pour revenir à la configuration de départ, il suffit de décrocher le levier de fixation de la dent 'H'.

10.2 - **Avertissements.** Les contraintes sur le point d'ancrage et sur les autres

éléments du système peuvent augmenter considérablement en raison des mouvements dynamiques de la charge pendant l'opération : vérifier la résistance globale du système.

11) SYMBOLES.

Consulter la légende dans les instructions générales (paragraphe 16) : F1 ; F2 ; F3 ; F9.

Die Bedienungsanleitung dieses Gerätes besteht aus einem allgemeinen und einem spezifischen Teil und beide müssen vor dem Gebrauch sorgfältig gelesen werden. **Achtung!** Dieses Infoblatt stellt nur den spezifischen Teil der Anleitung dar. **SPEZIFISCHE ANWEISUNGEN ROLLNLOCK.**

Dieses Infoblatt Hinweis enthält die Informationen, die für die korrekte Verwendung der folgenden Produkte erforderlich sind: Seilrolle/Steigklemme für Bergsteigen, Rettung und seilunterstützten Zugang.

1) ANWENDUNGSBEREICH.

EN 12841:2006-B - Systeme für seilunterstütztes Arbeiten / Seileinstellvorrichtungen Typ B / Seilklemmen. EN 567:2013 - Bergsteigerausrüstung: Seilklemmen. EN 12278:2007 - Bergsteigerausrüstung: Seilrollen. Dieses Produkt ist eine persönliche Schutzausrüstung (PSA); es entspricht der Verordnung (EU) 2016/425.

Achtung! Gemäß der Norm EN 12841 sind für dieses Produkt die Angaben der Norm EN 365 zu beachten (Allgemeine Hinweise / Absatz 2.5). **Achtung!** Gemäß der Norm EN 12841 ist für dieses Produkt eine eingehende wiederkehrende Prüfung vorgeschrieben (Allgemeine Hinweise / Absatz 8). **Todesgefahr!** Dieses Produkt ist weder ein Auffanggerät (EN 353-2 / EN 12841-A) noch kann es zur Selbstsicherung beim Klettern oder zum Einstellen des Gurtes verwendet werden.

1.1 - Bestimmungsgemäße Verwendung. Das Gerät dient der Absturzsicherung (EN 567 / EN 12841-B / EN 12278).

2) NOTIFIZIERTE STELLEN.

Die Legende in den allgemeinen Anweisungen (Abschnitt 9 / Tabelle D): M6; N1 beachten.

3) BENENNUNG DER TEILE (Abb. 2).

A) Mobile Wange. B) Feste Wange. C) Kontrastbuchse. D) Verbindungsloch. E) Verriegelungsnocken. F) Hebel zur Fixierung der Seilrollenposition. G) Riemenscheibe. H) Zahn zur Fixierung der Seilrollenposition.

3.1 - Hauptmaterialien. Die Legende in den allgemeinen Anweisungen (Absatz 2.4): 1; 2; 3 beachten.

4) KENNZEICHNUNG.

Zahlen/Buchstaben ohne Beschriftung: siehe Legende in der allgemeinen Anleitung (Absatz 5).

4.1 - Allgemein (Abb. 3). Indikationen: 1; 4; 6; 7; 8; 11; 12; 13; 15; 19; 30) Arten und Durchmesser kompatibler Seile; 31) Öffnungsrichtung; 32) Garantierte maximale Belastbarkeit; 33) Maximale Nennlast..

4.2 - Rückverfolgbarkeit (Abb. 3). Indikationen: T1; T3; T8.

5) KOMPATIBILITÄT.

Dieses Produkt darf nur mit CE-gekennzeichneten Geräten verwendet werden.

5.1 - Gurte. Dieses Produkt ist kompatibel mit Arbeitsgurten (EN 813, EN 361) bei Verwendung gemäß EN 12841 und mit Bergsteigergurten (EN 12277) bei Verwendung gemäß EN 567 und EN 12278.

5.2 - Seile / Verbindungsmittel. Je nach Gesetzgebung darf das Gerät nur mit den in der Tabelle (Abb. 1) angegebenen Seilen und/oder Verbindungsmitteln verwendet werden: EN 1891 halbstatistische Seile (Kern + Mantel), EN 892 dynamische Seile, EN 564 Verbindungsmittel. Für die Zertifizierung EN 12841 wurden folgende Seile verwendet: Patron 10 und KM III (Teufelberger). **Achtung!** Nicht auf Drahtseilen oder geflochtenen Seilen verwenden. **Achtung!** Gemäß EN 12841-B kann das Gerät mit dem Anschlagpunkt gemäß EN 813 des Gurts mittels kompatiblen Verbindungsmitteln gemäß EN 354 und Verbindungselementen gemäß EN 362 verbunden werden (Abb. 6): maximale Gesamtlänge = 1 m.

5.3 - Verbindungselemente. Für die Verbindungsöffnung des Geräts nur ein Verbindungselement gemäß EN 362 (obligatorisch für die Verwendung gemäß EN 12841) oder EN 12275 verwendet, welcher eine Blockierschraube und eine maximale Länge von 110 mm hat. **Achtung!** Überprüfen, ob das verwendete Verbindungselement das Arbeiten des Geräts in der Achse ermöglicht (Abb. 14.3) und seine korrekte Positionierung nicht behindert (Abb. 14.4).

6) KONTROLLEN.

Zusätzlich zu den unten angegebenen Kontrollen die allgemeinen Anweisungen (Absatz 3) beachten. Vor jedem Gebrauch prüfen, dass: sich der Sperrnocken frei dreht und nicht klemmt und durch die Nockenfeder in der Seilsperrposition einrastet; die Nocken Zähne sind alle vorhanden und ohne Verschleiß; Die Riemenscheibe kann sich frei in beide Richtungen drehen. Bei jedem Gebrauch überprüfen: die korrekte Positionierung des Seils im Inneren des Geräts; verhindern, dass das Gerät oder das Seil auf scharfen Teilen und abrasiven Materialien aufliegt oder reibt (Abb. 14.6-14.8); verhindern, dass das Gerät mit der Wand oder anderen Produkten (z. B. Verbindungselementen, Geräten usw.) in Kontakt kommt; Schlappseil zwischen Anschlagpunkt und Benutzer vermeiden.

7) GEBRAUCHSANWEISUNG.

Das Gerät kann auf verschiedene Arten verwendet werden: 1) Aufstiegshilfe (Abb. 4÷6); 2) Rückholrolle (Abb. 7÷12). 3) Seilrolle (Abb. 13).

7.1 - Warnungen. 1) Während des Gebrauchs ist es für die Sicherheit des Bedieners wichtig, dass das Gerät oder der Anschlagpunkt immer richtig positioniert sind und dass die Arbeit so ausgeführt wird, dass das Sturzrisiko und die Sturzhöhe minimiert werden. 2) Keine anderen Verbindungsmethoden als die angege-

benen verwenden.

8) AUFSTIEGS-MODUS.

Dieser Modus ermöglicht den Aufstieg am Seil gemäß den Normen EN 567 / EN 12841-B (z. B. Aufstieg während der Arbeit am Seil - Abb. 6).

8.1 - Installation. Die bewegliche Wange öffnen, indem Sie sie leicht anheben (1) und um 180° drehen (2) (Abb. 4.1). Das Seil mit einer Hand leicht gespannt halten und das Gerät mit der anderen Hand auf das Seil setzen, wobei Sie die richtige Gebrauchsrichtung beachten (Abb. 4.2). Die mobile Wange schließen, indem Sie sie in die angezeigte Richtung drehen (Abb. 4.3), bis ein Klicken beim Schließen hörbar wird (Abb. 4.4). Ein passendes Verbindungselement in das entsprechende Verbindungsloch einfügen (Abb. 4.5). Abschließend einen Funktionstest des Gerätes durchführen, um die korrekte Funktion und die korrekte Laufrichtung des Seils zu überprüfen (Abb. 4.6÷4.7). **Achtung!** Um das Seil zu entfernen, die Vorgänge von Abb. 4.1 bis Abb. 4.5 in umgekehrter Reihenfolge wiederholen.

8.2 - Verwendung. Das Gerät kann frei nach oben gleiten und rastet in der Position ein, in der es platziert wird (Abb. 5.1-5.2). Seien Sie vorsichtig, wenn Sie sich Anschlagpunkten und/oder Trennstellen nähern. Auf keinen Fall darf das Gerät in Situationen mit potenziellen Sturzfaktoren größer als 1 (Abb. 5.4) verwendet werden, d. h. der Benutzer muss sich immer unterhalb des Geräts und/oder des Anschlagpunkts befinden (Abb. 5.3). **Achtung!** Ein Sturz mit einem Faktor größer als 1 könnte zum Seilbruch führen. **Achtung!** Beim Aufstieg an einem senkrechten Seil muss das Gerät in Kombination mit einem anderen am Gurt befestigten Aufstiegsgerät verwendet werden.

8.3 - Freigabe. Das Gerät kann entlang des Seils entgegen der Gebrauchsrichtung bewegt werden (Abb. 5.5): 1) Vollständig das Gerät entlasten; 2) Teilweise die Nocke öffnen (1) und das Gerät entlang der Linie bewegen (2); 3) Die Nocke loslassen und erneut belasten. **Achtung!** Diesen Vorgang nicht bei belastetem Gerät durchführen.

8.4 - Warnhinweise EN 12841-B. 1) Die Hauptfunktion von Seileinstellvorrichtungen des Typs B ist die Fortbewegung entlang des Arbeitsseils und daher sollten sie immer in Verbindung mit einer Seileinstellvorrichtung des Typs A verwendet werden, der an ein eigenständiges Sicherheitsseil angeschlossen ist. 2) Die Seileinstellvorrichtungen sind nicht für den Einsatz in einem Auffangsystem geeignet. 3) Wenn ein verstellbares Anschlagseil mit dem gesamten Gewicht des Benutzers belastet wird, wird es zum Arbeitsseil: Für eine optimale Sicherheit des Benutzers ist es daher erforderlich, zusätzlich ein Sicherheitsseil zu verwenden. 4) Nur Anschlagpunkte verwenden, die der Norm EN 795 entsprechen (Mindestwiderstand 12 kN bzw. 18 kN für nichtmetallische Anschlagpunkte), die keine scharfen Kanten haben. 5) Vermeiden Sie jede Überlastung oder dynamische Belastung der Einstellvorrichtung, da dies das Anschlagseil beschädigen könnte. 6) Die Eigenschaften des Anschlagseils können während des Gebrauchs aufgrund von Abnutzung, Schmutz, Feuchtigkeit oder wiederholter Verwendung desselben Teils des Seils variieren: Achtsamkeit walten lassen, denn diese Bedingungen können die Integrität des Seils und die Verriegelungsleistung des Geräts beeinträchtigen. 7) Es gibt keine Beschränkungen für die Neigung des Anschlagseils. Um Pendeleffekte einzugrenzen, sollte möglichst vertikal unterhalb des Anschlagpunktes gearbeitet werden. 8) Verschiedene Arten von Anschlagseilen können die Eigenschaften und den sicheren Betrieb des Geräts verändern. 9) Arbeitsbelastungsgrenze: 100kg.

9) RÜCKHOLMODUS SEILROLLE

Dieser Modus hat zwei unterschiedliche Konfigurationen (Abb. 8-10), in denen das Seil frei in eine Richtung gleiten kann und in die entgegengesetzte Richtung blockiert bleibt. Für die Installation die Anweisungen der Abbildungen befolgen (Abb. 7÷12) und sich an die Anweisungen zum Öffnen und Schließen des Geräts in den vorherigen Abschnitten halten.

9.1 - Hebekonfiguration (Abb. 8). Das Gerät ermöglicht das direkte Anheben einer Last (Abb. 9). **Achtung!** Dieses Produkt ist kein Sicherungsgerät nach EN 15151 und sollte nicht zum Sichern einer Person verwendet werden.

9.2 - Aufstiegskonfiguration (Abb. 10). Das Gerät ermöglicht das Heben (Abb. 11.3) oder Selbst-Hochhieven einer Person (Abb. 11.1), beispielsweise bei einem Sturz in eine Gletscherspalte. Das Gerät kann auch zum Erstellen von Flaschenzügen verwendet werden (Abb. 12).

10) SEILROLLENMODUS.

Dieser Modus ermöglicht das Heben oder Umsetzen einer Last gemäß der Norm EN 12278 (Abb. 13). **Achtung!** Die Verwendung für Seilbahnen/Ziplines wird nicht durch die Normen EN 12278 oder EN 17109 abgedeckt (Abb. 15.5). Überprüfen Sie im Fall der Verwendung die Kompatibilität des Geräts mit der Installation der Leitung, indem Sie die erforderlichen Tests durchführen (z. B. Spannung, Neigung, Abstand zwischen Anschlagpunkten usw.).

10.1 - Installation. Den Befestigungshebel der Seilrollenposition wie gezeigt betätigen, bis er am entsprechenden Zahn „H“ einhakt (Abb. 13.1÷13.4). Die mobile Wange öffnen und das Seil wie gezeigt in der Vorrichtung installieren (Abb. 13.5). Schließen Sie die bewegliche Wange wie angezeigt, bis ein Klicken auf die korrekte Schließung hinweist (Abb. 13.6). Ein kompatibles Verbindungselement in das entsprechende Verbindungsloch einfügen (Abb. 13.7). Mit diesem Manöver können Sie von der Konfiguration Aufstiegshilfe/Rückholrolle zur Seilrollenkonfiguration wechseln: Um zur Ausgangskonfiguration zurückzukehren, lösen

Sie einfach den Befestigungshebel vom Zahn „H“.

10.2 - Warnungen. Die Belastungen des Anschlagpunkts und der anderen Elemente des Systems können aufgrund der dynamischen Bewegungen der Last während des Manövers erheblich zunehmen: Überprüfen Sie den Gesamtwiderstand des Systems.

11) SYMBOLE.

Beachten Sie die Legende in den allgemeinen Anweisungen (Absatz 16): F1; F2; F3; F9.

Las instrucciones de uso e este dispositivo están compuestas por una instrucción general y por una específica. Ambas deben leerse atentamente antes del uso. **¡Atención!** Este folio trata solamente las instrucciones específicas.

INSTRUCCIONES ESPECÍFICAS ROLLNLOCK.

Estos apuntes contienen las informaciones necesarias para un uso correcto del siguiente producto: polea/con bloqueo para alpinismo, rescate y trabajos con cuerda.

1) CAMPO DE APLICACION.

EN 12841:2006-B - Sistemas de acceso con cuerda / Dispositivos de regulación de la cuerda de tipo B / Elevador de la línea de trabajo. EN 567:2013 - Equipamiento para alpinismo: bloqueador. EN 12278:2007 - Equipamiento para alpinismo; poleas. Este producto es un equipo de protección individual (EPI.) conforme al reglamento (UE) 2016/425. **¡Atención!** Como indicado en la norma EN 12841, para este producto se deben respetar las indicaciones de la norma EN 365 (instrucciones generales / párrafo 2.5). **¡Atención!** Como indicado en la norma EN 12841 para este producto es obligatorio un control periódico minucioso (instrucciones generales / párrafo 8). **¡Peligro de muerte!** Este producto no es un dispositivo anticaída (EN 353-2 / EN 12841-A) ni puede utilizarse para autoasegurarse en escalada o como regulador de la cinta.

1.1 - Finalidad de empleo. El dispositivo ha sido creado para prevenir las caídas desde alturas (EN 567 / EN 12841-B / EN 12278).

2) ORGANISMOS NOTIFICADOS.

Consultar la lista en las instrucciones generales (párrafo 9 / tabla D): M6; N1.

3) NOMENCLATURA (Fig. 2).

A) flanco móvil. B) Flanco fijo. C) Manguito de contraste D) Orificio de conexión. E) Leva de bloqueo. F) Palanca de fijación de la posición de la roldana. G) Polea. H) Diente de fijación de la posición de la roldana.

3.1 - Materiales principales. Consultar la lista en las instrucciones generales (párrafo 2.4): 1; 2; 3.

4) MARCADO.

Números/letras sin pie de foto: consultar la lista en las instrucciones generales (párrafo 5).

4.1 - General (Fig. 3). Indicaciones: 1; 4; 6; 7; 8; 11; 12; 13; 15; 19; 30) Tipología y diámetro de las cuerdas compatibles; 31) sentido de la apertura 32) Resistencia máxima garantizada; 33) Carga nominal máxima.

4.2 - Trazabilidad (Fig. 3). Indicaciones: T1; T3; T8; T9.

5) COMPATIBILIDAD.

Este producto se puede utilizar solamente con productos con marcado CE.

5.1 - Arnases. Este producto es compatible con arneses de trabajo (EN 813, EN 361) cuando estos se utilizan en conformidad a la EN 12841 y con arneses de alpinismo (EN 12277) cuando estos se utilizan en conformidad a las normas EN 567 y EN 12278.

5.2 - Cuerdas / cordinos. Según la norma, el dispositivo puede utilizarse solo con las cuerdas y/o cordinos indicados en la tabla (Fig. 2): cuerdas semiestáticas (alma + camisa) EN 1891, cuerdas dinámicas EN 892, cordinos EN 564. Para la certificación EN 12841 se han utilizado las siguientes cuerdas: Patron 10 y KM III (Teufelberger). **¡Atención!** No utilizar sobre cable metálico o cuerda entrelazada. **¡Atención!** En acuerdo a la EN 12841-B el dispositivo puede conectarse al punto de enganche EN 813 del arnés utilizando un cordino EN 354 y conectores EN 362 compatibles (Fig. 7); longitud total máxima = 1 m.

5.3 - Conector. En el orificio de enganche del dispositivo utilizar exclusivamente un conector EN 362 (obligatorio para utilizarlo según EN 12841) o EN 12275 con cierre de rosca con bloqueo y longitud máxima 110 mm. **¡Atención!** Controlar que el conector utilizado permita que el dispositivo trabaje alineado, es decir, en eje (Fig. 14.3) y no impida un posicionamiento correcto (Fig. 14.4).

6) CONTROLES.

Además de los controles indicados a continuación se debe respetar lo indicado en las instrucciones generales (párrafo 3). Antes de cada uso controlar que: la palanca de bloqueo gire libremente sin quedarse parada en algún punto y que el muelle de la palanca la haga colocarse en la posición de bloqueo cuerda; la polea no tenga dientes rotos o con desgaste; que la polea esté libre de girar en ambas direcciones. Durante cada uso: comprobar siempre la correcta posición de la cuerda en el interior del dispositivo; evitar que el dispositivo o la cuerda apoyen o rocen en partes cortantes y materiales abrasivos (Fig. 14.6-14.8); evitar que el dispositivo entre en contacto con la pared o con otros productos (ej. conectores, dispositivos etc...); evitar que entre el anclaje y el usuario, la cuerda tenga partes flojas.

7) INSTRUCCIONES DE USO.

El dispositivo puede utilizarse en diferentes modalidades: 1) Ascenso (Fig. 4÷6); 2) Polea para recuperación (Fig. 7÷12). 3) Polea (Fig. 13).

7.1 - Advertencia. 1) Durante el uso es esencial, para la seguridad del operador, que el dispositivo o el punto de anclaje estén siempre correctamente posicionados y que el trabajo se lleve a cabo de manera que se reduzcan al mínimo los riesgos de caída y la altura de caída. 2) No utilizar métodos de conexión del

dispositivo diferentes de los indicados.

8) MODALIDAD DE ASCENSO.

Esta modalidad permite el ascenso sobre cuerda según la norma EN 567 / EN 12841-B (ej. ascenso durante trabajos en cuerda - Fig. 6).

8.1 - Instalación. Abrir el flanco móvil alzándolo ligeramente (1) y girándolo de 180° (2) (Fig. 4.1). Mantener la cuerda ligeramente tensa con una mano y con la otra colocar el dispositivo en la cuerda prestando atención al correcto sentido de utilización (Fig. 4.2). Cerrar el flanco móvil girándolo en la dirección indicada (Fig. 4.3) hasta sentir el click que indica que se ha cerrado correctamente (Fig. 4.4). Insertar un conector compatible en el orificio de conexión (Fig. 4.5). Para terminar, llevar a cabo un test de funcionalidad del dispositivo para comprobar el correcto funcionamiento y el correcto sentido de montaje de la cuerda (Fig. 4.6÷4.7). **¡Atención!** Para quitar la cuerda hay que ejecutar las operaciones realizándolas al contrario de Fig. 4.1 a Fig. 4.5.

8.2 - Utilización. El dispositivo se desliza libremente hacia arriba y se queda bloqueado en la posición en la que se coloca (Fig. 5.1-5.2). Prestar atención cuando se acerca a puntos de anclaje y/o fracciones. En ningún caso el dispositivo se debe utilizar cuando hay situaciones en las que el factor de caída podría ser superior a 1 (Fig. 5.4), es decir, el usuario de deberá encontrar situado, siempre, por debajo del dispositivo y/o del punto de anclaje (Fig. 5.3). **¡Atención!** Una caída con factor superior a 1 podría causar la rotura de la cuerda. **¡Atención!** En caso de ascenso por cuerdas verticales, el dispositivo va usado combinado con otro dispositivo de bloqueo enganchado al arnés.

8.3 - Desenganche. El dispositivo puede moverse a lo largo de la línea en dirección contraria al sentido de utilización (Fig. 5.5): 1) Liberar totalmente de la carga al dispositivo; 2) Abrir parcialmente la leva (1) y desplazar el dispositivo a lo largo de la línea (2); 3) Soltar la leva y volver a aplicar la carga. **¡Atención!** No efectuar la operación con carga aplicada (Fig. 6.3).

8.4 - Advertencias EN 12841-B. 1) La función primaria de los dispositivos de regulación de la cuerda de tipo B es la progresión a lo largo de la línea de trabajo y por lo tanto es necesario que estos se utilicen junto a un dispositivo de regulación de la cuerda de tipo A que esté conectado a una línea de seguridad independiente. 2) Los dispositivos de regulación de la cuerda no son idóneos para ser utilizados en un sistema de detención de una caída. 3) Cuando una línea de anclaje regulable está bajo la carga del entero peso del usuario, ésta se convierte en una línea de trabajo: con lo cual es necesario utilizar una línea de seguridad añadida. 4) Utilizar exclusivamente puntos de anclaje, en acuerdo a la norma EN 795 (resistencia mínima 12 kN o 18 kN para anclajes no metálicos), que no presenten bordes cortantes. 5) Evitar cualquier tipo de sobrecarga o carga dinámica sobre el dispositivo de regulación ya que podría dañar la línea de anclaje. 6) Las características de la línea de anclaje pueden variar durante el uso, a causa del desgaste, suciedad, humedad o usos repetidos sobre la misma línea: prestar atención por que estas condiciones pueden influir en la integridad de la línea y en la calidad del bloqueo del dispositivo. 7) No hay limitación al ángulo de inclinación de la línea de anclaje pero para evitar el riesgo de péndulos se aconseja realizar el trabajo lo mas vertical posible al punto de anclaje. 8) Diferentes tipos de líneas de anclaje pueden modificar las características y la seguridad del funcionamiento del dispositivo. 9) Carga límite de trabajo: 100 kg.

9) MODALIDAD POLIPASTO PARA ELEVAR CARGAS.

Esta modalidad presenta dos configuraciones diferentes (Fig. 8-10) en las cuales la cuerda puede deslizarse libremente en una dirección y se queda bloqueada en dirección contraria. Para el montaje seguir los esquemas representados (Fig. 7÷12) siguiendo las indicaciones de apertura y cierre del dispositivo indicadas en los párrafos anteriores.

9.1 - Configuración elevación (Fig. 8). El dispositivo permite levantar directamente una carga (Fig. 9). **¡Atención!** Este producto no es un dispositivo de aseguración EN 15151 y no debe utilizarse para asegurar a una persona.

9.2 - Configuración ascenso (Fig. 10). El dispositivo permite el levantamiento (Fig. 11.3) o la auto-elevación de una persona (Fig. 11.1), por ejemplo en el caso de una caída en una grieta de un glaciar. El dispositivo puede utilizarse para crear un polipasto (Fig. 12).

10) MODALIDAD POLEA.

Esta modalidad permite levantar o mover una carga en conformidad con la norma EN 12278 (Fig. 13). El uso como teleférico/tirolina no está contemplado en la norma EN 12278 ni en la EN 17109 (Fig. 15.5); en el caso de un empleo de este tipo, comprobar la compatibilidad del dispositivo con la instalación de la línea realizando las pruebas necesarias (ej. tensión, inclinación, distancia entre anclajes etc.).

10.1 - Instalación. Desplazar la palanca de fijación de la posición de la polea como se indica hasta engancharla en el diente correspondiente "H" (Fig. 13.1÷13.4). Abrir el flanco móvil e instalar la cuerda en el dispositivo como mostrado (Fig. 13.5). Cerrar el flanco móvil como indicado y sentir el click que indica que el dispositivo se ha cerrado correctamente (Fig. 13.6). Insertar un conector compatible en el orificio de enganche (Fig. 13.7). Esta maniobra permite cambiar la configuración pasando de ascenso / polea de recuperación a la configuración polea: para volver a la configuración inicial es suficiente desenganchar del diente "H" la palanca de fijación.

10.2 - Advertencias. Las tensiones sobre el punto de anclaje y sobre los demás elementos del sistema pueden aumentar de forma considerable a causa de los movimientos dinámicos de las cargas durante las maniobras: comprobar la resistencia total del sistema.

11) SIMBOLOS.

Consultar la leyenda de las instrucciones generales (párrafo 16): F1; F2; F3; F9.

Instrukcja użytkowania tego urządzenia składa się z instrukcji ogólnej i szczegółowej i obie muszą być uważnie przeczytane przed użyciem. **Uwaga!** Niniejsza nota stanowi tylko instrukcję szczegółową.

INSTRUKCJA SZCZEGÓŁOWA ROLLNLOCK.

Niniejsza nota zawiera informacje niezbędne do prawidłowego używania następujących produktów: koło pasowe / zacisk linowy wspinaczkowy, prace w dostępie linowym i ratownictwo.

1) ZAKRES STOSOWANIA.

EN 12841:2006-B - System dostępu linowego / Urządzenie do regulacji liny typu B / Ascender z liną roboczą. EN 567:2013 - Sprzęt alpinistyczny: zaciski linowe. EN 12278:200Z - Sprzęt alpinistyczny: koła pasowe. Produkt ten jest środkiem ochrony indywidualnej (SOI). Jest on zgodny z rozporządzeniem (UE) 2016/425. **Uwaga!** Zgodnie z normą EN 12841 w przypadku tego wyrobu należy przestrzegać wskazań normy EN 365 (instrukcje ogólne / paragraf 2.5). **Uwaga!** Zgodnie z normą EN 12841 dla tego produktu obowiązkowe jest przeprowadzanie okresowych kontroli (instrukcje ogólne / paragraf 8). **Niebezpieczeństwo śmierci!** Ten produkt nie jest urządzeniem powstrzymującym spadanie (EN 353-2 / EN 12841-A) i nie może być używany do samodzielnego opuszczania się podczas wspinaczki lub jako regulator pasów.

1.1 - **Zamierzone zastosowania.** Urządzenie jest przeznaczone do zapobiegania upadkom z wysokości (EN 567 / EN 12841-B / EN 12278).

2) JEDNOSTKI NOTYFIKOWANE.

Należy zapoznać się z legendą w instrukcji ogólnej (paragraf 9 / tabela D): M6; N1.

3) NAZEWNICTWO (Rys. 2).

A) Ruchoma płyta boczna. B) Stała płyta boczna. C) Przepust. D) Otwór na łączenie. E) Krzywka blokująca. F) Mocująca dźwignia położenia/pozycji krążka. G) Koło pasowe. H) Mocujący sworzeń położenia/pozycji koła pasowego.

3.1 - **Główne materiały.** Sprawdź legendę w instrukcji ogólnej (paragraf 2.4): 1; 2; 3.

4) OZNACZENIA.

Numery/liery bez podpisu: należy zapoznać się z legendą w instrukcji ogólnej (paragraf 5).

4.1 - **Ogólne** (Rys.3). Oznaczenia: 1; 4; 6; 7; 8; 10; 11; 12; 13; 15; 19; 30) Rodzaje i średnice kompatybilnych lin; 31) Kierunek otwierania; 32) Maksymalna gwarantowana wytrzymałość; 33) Maksymalne obciążenie znamionowe.

4.2 - **Identyfikowalność** (Rys.3). Wskazania: T1; T3; T8.

5) ZGODNOŚĆ.

Niniejszy produkt może być używany wyłącznie w połączeniu ze sprzętem oznaczonym znakiem CE.

5.1 - **Upstrze.** Ten produkt jest kompatybilny z uprzążami roboczymi (EN 813, EN 361), gdy używane zgodnie z normą EN 12841 oraz z uprzążami alpinistycznymi (EN 12277), gdy używane zgodnie z normą EN 567 i EN 12278.

5.2 - **Liny / linki akcesoriów.** W zależności od odpowiednich przepisów, urządzenie może być używane tylko z linami i/lub linkami akcesoriów wymienionymi w tabeli (Rys. 1): EN 1891 liny półstatyczne kernmantle (rdzeń + oplót), EN 892 liny dynamiczne, EN 564 linki akcesoriów. Do certyfikacji według normy EN 12841 wykorzystano następujące liny: Patron 10 oraz KM III (Teufelberger).

Uwaga! Nie stosować na metalowych lub powlekanych linach. **Uwaga!** Zgodnie z normą EN 12841-B urządzenie można podłączyć do punktu zaczepowego EN 813 uprząży za pomocą karabińczyka EN 354 i kompatybilnych łączników EN 362 (Rys.6): maksymalna długość całkowita = 1 m.

5.3 - **Złącze.** Należy stosować wyłącznie łącznik EN 362 (obowiązkowy do stosowania zgodnie z EN 12841) lub łącznik EN 12275 wyposażony w bramkę blokującą w otworze do połączenia i o maksymalnej długości 110 mm. **Uwaga!** Upewnij się, że używane złącze umożliwia pracę urządzenia w linii (Rys. 14.3), nie utrudniając jego prawidłowego ustawienia (Rys. 14.4).

6) KONTROLE.

Oprócz wymienionych poniżej kontroli, należy przestrzegać wskazówek zawartych w instrukcjach ogólnych (paragraf 3). **Przed każdym użyciem należy sprawdzić, czy:** krzywka obraca się swobodnie, bez zacięć, a sprężyna krzywki zatrzymuje ją w pozycji blokady liny; wszystkie zęby krzywki są obecne i bez śladów zużycia; urządzenie pasowe obraca się swobodnie w obu kierunkach. **Podczas każdego użycia:** zawsze sprawdzaj prawidłowe umieszczenie liny wewnątrz urządzenia; urządzenie i lina nie mogą się nachylać i opierać ani stykać z krawędziami tnącymi i materiałami ściernymi (Rys. 14.6-14.8); pilnuj, aby urządzenie nie miało kontaktu ze ścianą, lub innymi produktami (np. Złączami, urządzeniami itp.); unikaj przypadków gdy pojawia się luźna lina pomiędzy kotwicą a mocowaniem na uprząży.

7) INSTRUKCJA UŻYTKOWANIA.

Urządzenie to może być używane w kilku trybach: 1) Ascender (Rys.4÷6); 2) Koło pasowe z blokadą (Rys.7÷12); 3) Koło pasowe (Rys.13).

7.1 - **Ostrzeżenia.** 1) Dla bezpieczeństwa użytkownika ważne jest, aby urządzenie lub punkt kotwiczący były zawsze prawidłowo ustawione, a praca wykonana

w taki sposób, aby zminimalizować ryzyko upadku oraz wysokość upadku. 2) Nie należy stosować innych metod podłączenia urządzenia niż wskazane.

8) TRYB ASCENDER.

Tryb ten umożliwia wspinaczkę w zgodzie z normą EN 567 / EN 12841-B (np. Wspinając się na linie przy pracach związanych z dostępem linowym - Rys.6).

8.1 - **Instalacja.** Unieś ruchomą płytę boczną podnosząc ją lekko (1) i obróć o 180° (2) (Rys.4.1). Jedną ręką przytrzymaj lekko napiętą linę, a drugą ręką ustaw urządzenie na linie w odpowiednim kierunku (Rys.4.2). Zamknij ruchomą płytę boczną obracając ją we wskazanym kierunku (Rys.4.3) aż do usłyszenia prawidłowego kliknięcia zamykającego (Rys.4.4). Zamocuj kompatybilne złącze w dedykowanym otworze do podłączenia (Rys. 4.5). Na koniec wykonaj próbę funkcjonalną urządzenia w celu sprawdzenia jego dobrego działania i prawidłowego kierunku montażu liny (Rys.4.6÷4.7). **Uwaga!** Aby usunąć linę, operacje od Rys.4.1 do Rys. 4.5 należy wykonać w odwrotnej kolejności.

8.2 - **Użytkowanie.** Urządzenie może swobodnie poruszać się do góry i zablokować się w pozycji, na której jest umieszczone (Rys.5.1-5.2). Zachowaj ostrożność podczas zbliżania się do kotwic i/lub kotwic pośrednich. W żadnym wypadku nie wolno używać urządzenia w sytuacjach o współczynniku potencjalnego upadku większym niż 1 (Rys.5.4), tzn. użytkownik musi - przez cały czas - znajdować się poniżej urządzenia i/lub punktu zaczepienia (Rys.5.3). **Uwaga!** Upadek przy współczynniku upadku większym niż 1 może spowodować zerwanie liny. **Uwaga!** Podczas wspinaczki na linie w pionie przyrząd musi być używany w połączeniu z innym przyrządem zaciskowym przeznaczonym do uprząży.

8.3 - **Zwalnianie.** Urządzenie może być przesuwane wzdłuż liny w kierunku przeciwnym do kierunku użytkowania (Rys.5.5): 1) Całkowicie rozładuj urządzenie; 2) Częściowo otwórz krzywkę (1) i przesuń urządzenie wzdłuż liny (2); 3) Zwolnij krzywkę i ponownie zastosuj obciążenie. **Uwaga!** Nie należy wykonywać tych czynności, gdy urządzenie jest pod obciążeniem.

8.4 - **EN 12841-B ostrzeżenia.** 1) Podstawową funkcją urządzeń regulacyjnych do lin typu B jest progresja na linie roboczej; z tego powodu należy je zawsze stosować razem z urządzeniem regulacyjnym do lin typu A połączonym z niezależną liną bezpieczeństwa. 2) Urządzenia do regulacji liny nie mogą być używane dla zatrzymania upadku. 3) Gdy regulowana lina kotwicząca jest obciążona całym ciężarem użytkownika, staje się liną roboczą: aby zapewnić optymalne bezpieczeństwo użytkownika, konieczne jest zatem zastosowanie również liny bezpieczeństwa. 4) Można stosować tylko punkty kotwienia zgodne z normą EN 795 (minimalna wytrzymałość 12 kN lub 18 kN dla kotwic niemetalicznych), które nie mają ostrych krawędzi. 5) Unikaj jakiegokolwiek przecięcia liny dynamicznego obciążenia urządzenia ponieważ może to uszkodzić linę kotwiczącą. 6) Parametry techniczne liny kotwiczącej mogą się znacznie różnić ze względu na zabrudzenia, wilgoć, lód, wielokrotne użycie na tym samym odcinku: należy uważać, ponieważ te zmiany stanu mogą wpłynąć na integralność liny i skuteczność blokowania urządzenia na linie. 7) Nie ma ograniczeń co do nachylenia liny kotwiczącej. Niemniej jednak zaleca się, aby z punktem kotwiczącym pracować jak najbardziej pionowo, aby ograniczyć ryzyko wystąpienia efektu wahadła. 8) Różne rodzaje linek kotwiczących mogą mieć wpływ na charakterystykę i bezpieczną pracę urządzenia. 9) Limit obciążenia roboczego: 100 kg.

9) TRYB KOŁA PASOWEGO Z BLOKADĄ.

Tryb ten oferuje dwie różne konfiguracje (Rys.8-10) użytkowania, w których lina może swobodnie poruszać się przez urządzenie w jednym kierunku i jest zablokowana w przeciwnym. Przy montażu należy postępować zgodnie z odpowiednimi rysunkami (rys.7÷12), stosując się jednocześnie do zgodnych w poprzednich punktach instrukcji otwierania/zamykania urządzenia.

9.1 - **Konfiguracja wciągania** (Rys.8). Sprzęt umożliwia bezpośrednie podnoszenie ładunku (Rys.9). **Uwaga!** Ten produkt nie jest urządzeniem asekuracyjnym EN 15151 i nie powinien być używany do asekuracji osób.

9.2 - **Konfiguracja wspinania** (Rys.10). Sprzęt ten umożliwia wciąganie (rys.11.3) lub samodzielne ratowanie osoby (rys.11.1), np. w przypadku wypadnięcia do szczeliny. Urządzenie to może być również wykorzystywane do tworzenia systemów wciągania (Rys.12).

10) TRYB KOŁA PASOWEGO.

Tryb ten umożliwia podnoszenie lub przenoszenie ładunku zgodnie z normą EN 12278 (Rys.13). **Uwaga!** Użytkowanie na naprężonych linach wysokich / tyrolkach nie jest objęte normami EN 12278 ani EN 17109 (Rys.15.5): w przypadku takiego użytkowania należy sprawdzić zgodność sprzętu z ustawieniem liny, przeprowadzając niezbędne testy (np. naprężenie, nachylenie, odległość między kotwiami itp.)

10.1 - **Instalacja.** Przesuń dźwignię ustalającą położenie koła pasowego, jak pokazano na rysunku, aż do momentu, gdy zatrzaśnie się w odpowiednim sworzniu „H” (Rys.13.1÷13.4). Otwórz boczną płytę ruchomą i zainstaluj linę na kole pasowym jak pokazano (Rys.13.5). Obróć ruchomą płytę boczną z powrotem do pozycji wyjściowej, jak pokazano na rysunku, aż do usłyszenia „kliknięcia” - wskazującego na jej całkowite zamknięcie (Rys.13.6). Zamocuj kompatybilne złącze w dedykowanym otworze do podłączenia (Rys. 13.7). Czynność ta umożliwi przejście z konfiguracji ascender/koło pasowe z blokadą do konfiguracji koła pasowego: aby powrócić do konfiguracji wyjściowej, wystarczy zwolnić dźwignię mocującą ze sworznia „H”.

10.2 - Ostrzeżenia. Naprężenia w punkcie kotwiczenia i na innych elementach systemu mogą znacznie wzrosnąć z powodu dynamicznych ruchów ładunku w trakcie manewru: sprawdź całkowitą nośność systemu.

11) SIMBOLE.

Sprawdź legendę w instrukcji ogólnej (paragraf 16): F1; F2; F3; F9.

O manual de instruções deste dispositivo inclui uma parte geral e específica, ambas devem ser lidas e compreendidas com atenção antes da utilização. **Atenção!** Este folheto mostra apenas instruções específicas.

INSTRUÇÕES ESPECÍFICAS SOBRE ROLLNLOCK.

Esta nota contém as informações necessárias para uma utilização correta do(s) seguinte(s) produto(s): polia/braçadeira do cabo para alpinismo, trabalho de acesso por corda e salvamento.

1) CAMPO DE APLICAÇÃO.

EN 12841:2006-B: sistema de acesso por corda/dispositivo de regulamentação da corda tipo B/ascensor da corda de trabalho. EN 567:2013 - Equipamento de alpinismo: braçadeiras do cabo. EN 12278:2007 - Equipamento de alpinismo: polias. Este produto é um equipamento de proteção individual (EPI). Está em conformidade com o regulamento (UE) 2016/425. **Atenção!** De acordo com a norma EN 12841, as indicações da norma EN 365 devem ser respeitadas para este produto (instruções gerais/parágrafo 2.5). **Atenção!** De acordo com a norma EN 12841, é obrigatório proceder a uma inspeção rigorosa deste produto (instruções gerais/parágrafo 8). **Perigo de morte!** Este produto não é um dispositivo antiqueda (EN 353-2/EN 12841-A) e não pode ser utilizado para amarração automática quando fizer escalada ou como cinta de regulação.

1.1 - Utilização pretendida. O dispositivo é concebido para prevenção contra quedas em altura (EN 567/EN 12841-B/EN 12278).

2) ÓRGÃOS NOTIFICADOS.

Consulte a legenda indicada nas instruções gerais (parágrafo 9/tabela D): M6; N1.

3) NOMENCLATURA (Fig. 2).

A) Placa lateral oscilante. B) Placa lateral fixa. C) Bucha. D) Furo para ligação. E) Came de bloqueio. F) Alavanca de fixação da posição da roldana. G) Roldana. H) Cavilha de fixação da posição da roldana.

3.1 - Principais materiais. Consulte a legenda nas instruções gerais (parágrafo 2.4): 1; 2; 3.

4) MARCAÇÃO .

Números/letras sem legendas: consulte a legenda indicada nas instruções gerais (parágrafo 5).

4.1 - Avisos gerais (Fig.3). Indicações: 1; 4; 6; 7; 8; 10; 11; 12; 13; 15; 19; 30) Tipos e diâmetros de cordas compatíveis; 31) Sentido de abertura; 32) Resistência máxima garantida; 33) Carga máxima nominal.

4.2 - Rastreabilidade (Fig. 3). Indicações: T1; T3; T8.

5) COMPATIBILIDADE.

Este produto só pode ser utilizado em combinação com equipamento com marcação CE.

5.1 - Arneses. Este produto é compatível com arneses de trabalho (EN 813, EN 361) se forem utilizados em conformidade com a norma EN 12841 e com arneses de alpinismo (EN 12277) se forem utilizados em conformidade com a norma EN 567 e EN 12278.

5.2 - Corda/corda auxiliares. Em função da legislação pertinente, o equipamento só pode ser utilizado com as cordas e/ou cordas auxiliares indicadas na tabela (Fig. 1): EN 1891 cordas kernmantle semiestáticas (núcleo + bainha), cordas dinâmicas EN 892, cordas auxiliares EN 564. Para a certificação de acordo com a norma EN 12841, foram utilizadas as seguintes cordas: Patron 10 e KM III (Teufelberger). **Atenção!** Não utilize em cabos metálicos ou cordas trançadas. **Atenção!** Em conformidade com a norma EN 12841-B, o dispositivo pode ser ligado ao ponto de fixação EN 813 do arnês, utilizando uma correa EN 354 e sistemas de fixação EN (Fig.6): comprimento máximo total = 1 m.

5.3 - Sistema de fixação. Utilize apenas um sistema de fixação EN 362 (obrigatório para utilização de acordo com a norma EN 12841) ou um sistema de fixação EN 12275 equipado com um mecanismo de bloqueio no furo para ligação e com um comprimento máximo de 110 mm. **Atenção!** Certifique-se de que o sistema de fixação utilizado permite um funcionamento adequado (Fig. 14.3) sem afetar o posicionamento correto (Fig.14.4).

6) VERIFICAÇÕES.

Além das verificações indicadas abaixo, deve respeitar o que está indicado nas instruções gerais (parágrafo 3). **Antes de cada utilização, verifique o seguinte:** se o came roda facilmente, sem encravar e se encaixa na posição de fixação da corda; todos os dentes do came estão presentes e sem sinais de desgaste; a polia roda facilmente em ambos os sentidos. **Durante cada utilização:** verifique sempre se a corda está colocada corretamente dentro do dispositivo; o dispositivo e a corda não devem encostar ou entrar em contacto com arestas afiadas e materiais abrasivos (Fig. 14.6-14.8); impeça que o dispositivo entre em contacto com a parede ou outros produtos (por exemplo, sistemas de fixação, dispositivos, etc.); evite que a corda fique solta entre a âncora e a fixação no arnês.

7) INSTRUÇÕES DE UTILIZAÇÃO.

Este dispositivo pode ser utilizado em vários modos: 1) Ascensor (Fig.4 a 6); 2) polia de transporte para avanço/salvamento (Fig.7 a 12); 3), polia (Fig. 13).

7.1 - Avisos. 1) Para segurança do utilizador, é fundamental que o dispositivo

ou o ponto de fixação estejam sempre posicionados corretamente e que o trabalho seja executado de maneira a minimizar o risco de queda e a altura da queda. 2) Não utilize métodos de ligação do dispositivo que sejam diferentes dos indicados.

8) MODO DE ASCENSOR.

Este modo permite a ascensão da corda de acordo com a norma EN 567/EN 12841-B (por exemplo, a ascensão da corda no trabalho em corda - Fig. 6).

8.1 - Instalação. Levante a placa lateral móvel ligeiramente (1) e rode-a 180° (2) (Fig. 4.1). Segure ligeiramente na corda sob tensão com uma mão e, com a outra, coloque o dispositivo na corda na direção correta (Fig. 4.2). Feche a placa lateral móvel, rodando-a na direção indicada (Fig. 4.3) até ouvir um som de encaixe (Fig. 4.4). Prensione um sistema de fixação compatível no furo específico para ligação (Fig. 4.5). Por último, teste o dispositivo para verificar se está a funcionar em boas condições e se o conjunto da corda está na direção correta (Fig. 4.6 e 4.7). **Atenção!** Para retirar a corda, as operações indicadas nas Fig.4.1 a Fig. 4.5 devem ser executadas pela ordem oposta.

8.2 - Utilização. O dispositivo deve mover-se facilmente para cima e encaixar na posição onde for colocado (Fig.5.1 a 5.2). Tenha cuidado quando aproximar-se das âncoras e/ou âncoras intermédias. O dispositivo não deve, em nenhuma circunstância, ser utilizado em situações com um fator de queda potencial superior a 1 (Fig. 5.4), ou seja, o utilizador deve estar sempre posicionado abaixo do dispositivo e/ou do ponto de fixação (Fig. 5.3). **Atenção!** Uma queda cujo fator de queda seja superior a 1 pode fazer com que se a corda parta. **Atenção!** Quando subir uma corda vertical, o dispositivo deve ser utilizado em conjunto com outro dispositivo de fixação com corda fixado no arnês.

8.3 - Libertação. O dispositivo pode ser movido ao longo do cabo na direção oposta à direção de utilização (Fig. 5.5): 1) Descarregue o dispositivo por completo; 2) Abra parcialmente o came (1) e mova o dispositivo ao longo do cabo (2); 3) Liberte o came e volte a aplicar a carga. **Atenção!** Não efetue estas manobras quando o dispositivo estiver sob carga.

8.4 - Aviso sobre a norma EN 12841-B. 1) A função principal dos dispositivos de regulação da corda tipo B é a progressão ascendente do cabo de trabalho; por este motivo, é essencial que sejam utilizados sempre com um dispositivo de regulação da corda tipo A ligado a uma corda de segurança independente. 2) Os dispositivos de regulação da corda não são adequados para utilização num sistema antiqueda. 3) Se um cabo de ancoragem regulável for carregado com o peso total do utilizador, torna-se o cabo de trabalho: para garantir a segurança do utilizador do utilizador, por conseguinte, é necessário utilizar também uma corda de segurança. 4) Só podem ser utilizados pontos de fixação que estejam em conformidade com a norma EN 795 (resistência mínima de 12 kN ou 18 kN para âncoras não metálicas) que não tenham arestas afiadas. 5) Evite qualquer sobrecarga ou carga dinâmica no dispositivo porque pode danificar o cabo de ancoragem. 6) O desempenho técnico do cabo de ancoragem pode variar consideravelmente, devido a sujidade, humidade, gelo, utilização repetida do mesmo alongamento: tenha em atenção que estas variantes podem afetar a integridade da corda e o desempenho de fixação do dispositivo na corda. 7) Não há restrições na inclinação da corda de fixação. Seja como for, é recomendável trabalhar o máximo possível na vertical com o ponto de fixação, para limitar o risco de efeito de pêndulo. 8) Os vários tipos de cabos de ancoragem podem afetar as características e o funcionamento seguro do dispositivo. 9) Limite da carga de trabalho: 100 kg.

9) MODO DE POLIA DE TRANSPORTE PARA AVANÇO/SALVAMENTO.

Este modo inclui duas configurações diferentes de utilização (Fig. 8-10), nas quais a corda move-se facilmente através do dispositivo numa direção e é bloqueado na direção oposta. No que respeita à instalação, consulte os respetivos desenhos (Fig.7÷12) e respeite as instruções indicadas nos parágrafos anteriores sobre a abertura/fecho do dispositivo.

9.1 - Configuração de transporte (Fig. 8). O equipamento permite a elevação direta de uma carga (Fig. 9). **Atenção!** Este produto não é um dispositivo de segurança EN 15151 e não deve ser utilizado para fixar uma pessoa.

9.2 - Configuração ascendente (Fig. 10). O equipamento permite o transporte (Fig. 11.3) ou o autossalvamento de uma pessoa (Fig. 11.1), por exemplo, na eventualidade de queda numa fenda. O equipamento pode ser utilizado também para criar sistemas de transporte (Fig. 12).

10) MODO DE POLIA.

Este modo permite a elevação ou transferência de uma carga de acordo com a norma EN 12278 (Fig. 13). **Atenção!** A utilização de cabos sob tensão/tirolesas não é abrangida pelas normas EN 12278 ou EN 17109 (Fig.15.5): se utilizar estes cabos, verifique a compatibilidade do equipamento com a configuração de cabo, efetuando os testes necessários (por exemplo, tensão, inclinação, distância entre âncoras, etc.).

10.1 - Instalação. Mova a alavanca de fixação da posição da roldana, como indicado, até encaixar na cavilha "H" adequada (Fig. 13.1 a 13.4). Abra a placa lateral oscilante e coloque a corda na roldana, conforme necessário (Fig. 13.5). Rode a placa lateral oscilante para a posição inicial, como indicado, até ouvir um som de encaixe, a indicar que está totalmente fechado (Fig. 13.6). Prensione um sistema de fixação compatível no furo específico para ligação (Fig.

13.7). Esta manobra permite mudar de uma configuração de ascensão/transporte para a configuração da polia: para voltar para a configuração inicial, liberte a alavanca de fixação a partir da cavilha "H".

10.2 - Avisos. A tensão no ponto de fixação e noutros elementos do sistema pode aumentar consideravelmente devido aos movimentos mecânicos da carga durante a manobra: verifique a resistência geral do sistema.

11) SÍMBOLOS.

Consulte a legenda nas instruções gerais (parágrafo 16): F1; F2; F3; F9.

Instruktionsmanualen för enheten består av allmänna och specifika instruktioner. Båda ska läsas noggrant och förstås före användning. **Var uppmärksam på!** Detta blad utgör endast den specifika instruktionen.

SPECIFIKA INSTRUKTIONER FÖR ROLLNLOCK.

Denna anteckning innehåller nödvändig information för korrekt användning av följande produkter: remskiva/repklämma för bergsklättring, tillgång till rep vid arbete och räddning.

1) ANVÄNDNINGSSOMRÅDE.

EN 12841:2006-B - System för repåtkomst / Anordning för repjustering typ B / Lina för uppstigning vid arbete. EN 567:2013 - Utrustning för bergsklättring: repklämmor. EN 12278:2007 - Utrustning för bergsklättring: remskivor. Denna produkt är en personlig fallskyddsanordning (P.P.E.). Den är i överensstämmelse med förordningen (EU) 2016/425. **Var uppmärksam på!** Enligt EN 12841-standarderna för denna produkt ska indikationerna i standarden EN 365 respekteras (allmänna instruktioner / avsnitt 2.5). **Var uppmärksam på!** Enligt EN 12841-standard är en periodisk genomgående inspektion obligatorisk för produkten (allmänna instruktioner / punkt 8). **Livsfara!** Denna produkt är inte en fallskyddsanordning (EN 353-2 / EN 12841-A) och kan inte användas för självsäkrande vid klättring eller som en nätjustering.

1.1 - Avsedd användning. Anordningen är utformad för att förhindra fall från höjd (EN 567 / EN 12841-B / EN 12278).

2) ANMÄLDA ORGAN.

Se bildförklaringen i de allmänna instruktionerna (punkt 9 / tabell D): M6; N1.

3) NOMENKLATUR (Figur 2).

A) Svängande sidoplatå. B) Fast sidoplatå. C) Bussning. D) Hål för anslutning. E) Låskam. F) Positionen för linskvans fixeringsspak. G) Linskiva. H) Positionen för linskvans fäststift.

3.1 - Huvudsakliga material. Se förklaringen i de allmänna instruktionerna (punkt 2,4): 1; 2; 3.

4) MÄRKNING.

Siffror/bokstäver utan bildtext. Se förklaringen i de allmänna instruktionerna (punkt 5).

4.1 - Allmänt (Figur 3). Indikationer: 1; 4; 6; 7; 8; 10; 11; 12; 13; 15; 19; 30) Typer och diametrar av kompatibla rep; 31) Riktning på öppning; 32) Maximal garanterad styrka; 33) Maximal nominell belastning.

4.2 - Spårbarhet (Figur 3). Indikationer: T1; T3; T8.

5) KOMPATIBILITET.

Produkten kan endast användas i kombination med CE-märkt utrustning.

5.1 - Selar. Produkten är kompatibel med arbetselar (EN 813, EN 361) när den används i enlighet med EN 12841 och med selar för bergsklättring (EN 12277) när den används i enlighet med EN 567 och EN 12278.

5.2 - Rep / tillbehör till linor. Beroende på den lagstiftning som gäller kan utrustningen endast användas med de rep och/eller tillbehör till linor som anges i tabellen (bild 1): EN 1891 semi-statisk kärnmantelrep (kärna + hölje), EN 892 dynamiska rep, EN 564 tillbehör till linor. För certifieringen enligt EN 12841-standard har följande rep använts: Patron 10 och KM III (Teufelberger). Observera! **Använd inte på ställinor eller flätade linor.** Observera! I enlighet med EN 12841-B kan enheten kopplas till selens fästpunkt EN 813 med hjälp av en EN 354 lina och kompatibel EN 362 kontaktdon (Figur 6): maximal total längd = 1 m.

5.3 - Kontaktdon. Endast en EN 362-kontakt ska användas (obligatorisk för användning i enlighet med EN 12841) eller ett EN 12275-kontaktdon utrustad med en låsmekanism i hålet för anslutning och med maximal längd 110 mm. **Observera!** Säkerställ att kontaktdonet som används tillåter enheten arbeta in-line (Figur 14.3) utan att hindra dess korrekta placering (Figur 14.4).

6) KONTROLLER.

Utöver kontrollerna som nämnts nedan, ska allmänna instruktionerna som anges följas (punkt 3). **Före varje användning, bekräfta att:** kammern roterar fritt, utan att fastna och kammens fjäder knäpper den i repets låsningsläge; alla tänder på kammern är närvarande och utan några tecken på slitage; remskivan roterar fritt i båda riktningarna. **Under varje användning:** bekräfta alltid den korrekta placeringen av repet i enheten; anordningen och repet får inte luta sig mot eller komma i kontakt med skäreppar och notande material (Figur 14.6-14.8); se till att enheten inte kommer i kontakt med väggen eller andra produkter (t.ex. kontaktdon, enheter etc.); undvik att ha slakt rep mellan ankaret och fästet på selen.

7) BRUKSANVISNING.

Enheten kan användas i flera lägen: 1) Uppstigning (Figur 4÷6); 2) Remskiva för inhalning för avlastning (Figur 7÷12); 3) Remskiva (Figur 13).

7.1 - Varningar. 1) För användarens säkerhet är det viktigt att anordningen eller förankringspunkten alltid är korrekt positionerad och arbetet utförs på ett sådant sätt att risken för fall och fallhöjden minimeras. 2) Använd inte andra anslutningsmetoder för anordningen än de som anges.

8) UPPSTIGNINGSLÄGE.

Läget tillåter uppstigning med repet i enlighet med EN 567 / EN 12841-B (t.ex. uppstigning med rep vid repararbete - Figur 6).

8.1 - Installation. Hög den mobila sidoplatån genom att lyfta den något (1) och vrid 180° (2) (Figur 4.1). Håll repet lätt spänt med ena handen och placera enheten med andra handen på repet i korrekt riktning (Figur 4.2). Stäng den mobila sidoplatån genom att vrida den i angiven riktning (Figur 4.3) tills du hör ett stängningsklick (Figur 4.4). Säkra ett kompatibelt kontaktdon i det dedicerade hålet för anslutning (Figur 4.5). Utför slutligen ett funktionstest av anordningen för att bekräfta dess goda funktion och korriger riktningen på monteringen för repet (Figur 4.6÷4.7). **Var uppmärksam på!** För att ta bort repet ska operationerna från Figur 4.1 till Figur 4.5 utföras i motsatt ordning.

8.2 - Använda. Anordningen är fri att röra sig uppåt och låser sig i det läge som den är placerad på (Figur 5.1-5.2). Var försiktig när du närmar dig ankare och/eller mellanankare. Under inga omständigheter ska anordningen användas i situationer med en potentiell fallfaktor större än 1 (Figur 5.4), dvs användaren ska - hela tiden - vara placerad under anordningen och/eller förankringspunkten (Figur 5.3). **Var uppmärksam på!** Ett fall med en fallfaktor större än 1 kan få repet att brista. **Var uppmärksam på!** När du stiger uppför ett vertikalt rep ska anordningen användas i kombination med en annan klämanordning på repet som är fäst vid selen.

8.3 - Släpp. Anordningen kan flyttas längs linan i motsatt riktning i förhållande till riktningen för användning (Figur 5.5): 1) Avlasta anordningen helt; 2) Öppna kammern (1) delvis och flytta anordningen längs linan (2); 3) Släpp kammern och tillämpa belastningen igen. **Var uppmärksam på!** Dessa manövrer ska inte utföras om anordningen är belastad.

8.4 - EN 12841-B varningar. 1) Den primära funktionen hos anordningar för linjustering av typ B är stigningen uppför arbetslinan; av denna anledning är det viktigt att de alltid används tillsammans med en anordning för linjustering av typ A ansluten till en oberoende säkerhetslina. 2) Anordningar för repjustering är inte lämpliga för användning i ett fallskyddssystem. 3) När en justerbar förankringslina belastas med hela användarens vikt, blir den en arbetslina: för att säkerställa optimal säkerhet för användaren är det därför nödvändigt att en säkerhetslina också används. 4) Endast förankringspunkter som överensstämmer med EN 795-standard kan användas (minsta hållfasthet 12 kN eller 18 kN för icke-metalliska ankare) som inte har skarpa kanter. 5) Undvik överbelastning eller dynamisk belastning på enheten eftersom det kan skada ankarlinan. 6) Ankarlinans tekniska prestanda kan variera betydligt på grund av smuts, fukt, is, upprepad användning på samma sträcka: ta dig i akt, eftersom dessa förändringar i tillståndet kan påverka linans integritet och egenskaper för anordningens lås på repet. 7) Det finns inga begränsningar för ankarlinans lutning. Det rekommenderas dock att arbeta så vertikalt som möjligt med förankringspunkten för att begränsa risken för pendeleffekt. 8) Olika typer av ankarlinor kan påverka anordningens egenskaper och säker drift. 9) Gräns för arbetsbelastning: 100 kg.

9) LÄGET MED REMSKIVA FÖR INHALNING.

Detta läge erbjuder två olika konfigurationer för användning (Figur 8-10) där repet kan fritt röra sig genom anordningen i en riktning och är låst i den motsatta. För installationen, följ de relevanta ritningarna (Figur 7÷12) samtidigt som du följer anvisningarna i de föregående styckena för att öppna/stänga anordningen.

9.1 - Konfiguration för inhalning (Figur 8). Utrustningen tillåter direkt lyft av ett last (Figur 9). **Var uppmärksam på!** Produkten är inte en säkerhetsanordning enligt EN 15151 och bör inte användas för att säkra en person.

9.2 - Konfiguration för uppstigning (Figur 10). Utrustningen tillåter inhalning (Figur 11.3) eller självräddning av en person (Figur 11.1), till exempel vid fall i en springa. Utrustningen kan också användas för att skapa dragsystem (Figur 12).

10) LÄGE FÖR REMSKIVA.

Detta läge tillåter lyft eller överföring av en last i enlighet med EN 12278-standard (Figur 13). **Var uppmärksam på!** Användningen på spända höga linor / tyrolska traverser omfattas inte av standarderna EN 12278 eller EN 17109 (Figur 15.5): vid sådan användning, kontrollera utrustningens kompatibilitet med linuppsättningen genom att utföra nödvändiga tester (t.ex. spänning, lutning, avstånd mellan ankare, etc.).

10.1 - Installation. Flytta på linskvans position med fixeringsspak enligt bilden tills den griper in i lämpligt läge 'H' stift (Figur 13.1÷13.4). Öppna den svängande sidoplatån och montera repet på linskvans enligt (Figur 13.5). Vrid tillbaka den svängande sidoplatån till dess utgångsläge, som visas, tills ett "klick" hörs - som indikerar att den är helt stängd (Figur 13.6). Säkra ett kompatibelt kontaktdon genom det dedicerade hålet för anslutning (Figur 4.5). Manövern gör det möjligt att byta konfigurationen för stigning/remskivan för dragning till konfigurationen av remskiva: för att återgå till första konfigurationen, släpp helt enkelt fixeringsspaken från H-stiftet.

10.2 - Varningar. Spänningen på förankringspunkten och på de andra elementen i systemet kan öka avsevärt på grund av lastens dynamiska rörelser under manövern: bekräfta systemets totala motstånd.

11) SYMBOLER.

Se förklaringen i de allmänna instruktionerna (punkt 16): F1; F2; F3; F9.

Tämän laitteen käyttöohje koostuu yleisistä ohjeista ja laitteen erityisohjeista, jotka molemmat on luettava huolellisesti ja ymmärrettävä ennen käyttöä. **Huomio!** Tämä lehtinen sisältää vain erityisohjeet.

ERITYISOHJEET ROLLNLOCK.

Tämä huomautus sisältää tarvittavat tiedot seuraavien tuotteiden oikeaa käyttöä varten: vuorikiipeilyyn, köysiyöhön ja pelastustöihin tarkoitettu hihnapyörä/köysikiinnitin.

1) SOVELTAMISALA.

EN 12841:2006-B - Köysipääsijärjestelmä / köyden säätölaite tyyppi B / työköyden nousulaite. EN 567:2013 - Vuorikiipeilyvarusteet: köysilukot. EN 12278:200Z - Vuorikiipeilyvarusteet: nostotaljat. Tämä tuote on henkilösuojain. Se on asetuksen (EU) 2016/425 mukainen. **Huomio!** Standardin EN 12841 mukaan tämän tuotteen kanssa on noudatettava standardin EN 365 ohjeita (yleiset ohjeet / kappale 2.5). **Huomio!** Standardin EN 12841 mukaisesti tämän tuotteen osalta edellytetään perusteellinen määräaikaistarkastus (yleiset ohjeet / kappale 8). **Hengenvaara!** Tämä tuote ei ole putoamisen pysäytyslaite (EN 353-2 / EN 12841-A), eikä sitä voi käyttää kiipeilyn aikana itsestään kiinnittymiseen tai hihnojen säätölaiteena.

1.1 - **Käyttötarkoitukset.** Laite on suunniteltu korkealta putoamisen estämiseen (EN 567 / EN 12841-B / EN 12278).

2) ILMOITETUT LAITOKSET.

Lue yleisten ohjeiden selite (kohdan 9 taulukko D): M6; N1.

3) NIMIKKEET (kuva 2).

A) Kääntyvä sivulevy. B) Kiinteä sivulevy. C) Holkki. D) Reikä liitäntää varten. E) Putouslevy. F) Vaijerin asennon kiinnitysvipu. G) Hihnapyörä. H) kiekon asennon kiinnitystappi.

3.1 - **Päämateriaalit.** Lue yleisten ohjeiden selite (kappale 2.4): 1; 2; 3.

4) MERKINTÄ.

Numerot/kirjaimet ilman selitettä: lue yleisten ohjeiden selite (kappale 5).

4.1 - **Yleistä** (kuva 3). Merkinnät: 1; 4; 6; 7; 8; 10; 11; 12; 13; 15; 19; 30) Yhteensopivien köysien tyytit ja halkaisijat; 31) Avautumissuunta; 32) Suurin taattu lujuus; 33) Enimmäismääräinen nimelliskuorma.

4.2 - **Jäljitettävyyttä** (kuva 3). Merkinnät: T1, T3, T8.

5) YHTEENSOPIVUUS.

Tätä tuotetta saa käyttää vain yhdessä CE-merkittyjen laitteiden kanssa.

5.1 - **Valjaat.** Tämä tuote on yhteensopiva työvaljaiden (EN 813, EN 361) kanssa, kun sitä käytetään standardin EN 12841 mukaisesti, ja vuorikiipeilyvaljaiden (EN 12277) kanssa, kun sitä käytetään standardien EN 567 ja EN 12278 mukaisesti.

5.2 - **Köydet / lisävarusteena käytettävät narut.** Laitetta voidaan käyttää vain taulukossa (kuva 1) lueteltujen köysien ja/tai lisävarusteena käytettävien köysien kanssa asiaa koskevan lainsäädännön mukaan: EN 1891 puolistaattiset kernantileköydet (ydin + vaippa), EN 892 dynaamiset köydet, EN 564 apuköydet. EN 12841 -standardin mukaisessa sertifioinnissa on käytetty seuraavia köysiä: Patron 10 ja KM III (Teufelberger). **Huomio!** Ei saa käyttää vaijerissa tai punoituissa köysissä. **Huomio!** EN 12841-B -standardin mukaisesti laite voidaan liittää valjaiden EN 813 -kiinnityspisteeseen käyttämällä EN 354 -vaijeria ja yhteensopivia EN 362 -liittimiä (kuva 6): kokonaispituus enintään 1 m.

5.3 - **Liitin.** Käytä vain EN 362 -liittintä (pakollinen EN 12841 -standardin mukaisessa käytössä) tai EN 12275 -liittintä, joka on varustettu liitäntäaukossa olevalla lukitusportilla ja jonka enimmäispituus on 110 mm. **Huomio!** Varmista, että käytössä oleva liitin sallii laitteen toimimisen rivissä (kuva 14.3) estämättä sen oikeaa asentoa (kuva 14.4).

6) TARKISTUKSET.

Noudata seuraavien tarkistusten lisäksi yleisessä ohjeissa annettuja ohjeita (kappale 3). **Tarkista ennen jokaista käyttökertaa, että:** nokka pyörii vapaasti, ilman jumitumista ja että nokan jousi napsahtaa sen köyden lukitusasentoon; kaikki nokan hampaat ovat paikoillaan eikä niissä ole merkkejä kulumisesta; hihnapyörä pyörii vapaasti molempiin suuntiin. **Jokaisen käyttökerran aikana:** tarkista aina köyden oikea sijainti laitteen sisällä; laite ja köysi eivät saa nojata leikkureunoja ja hankaavia materiaaleja vasten tai joutua kosketuksiin niiden kanssa (kuvat 14.6-14.8); estä laitteen joutuminen kosketuksiin seinän tai muiden tuotteiden (esim. liittimien, laitteiden jne.) kanssa; vältä köyden löysän osan jäämistä ankkurin ja valjaiden kiinnityspisteiden väliin.

7) KÄYTTÖOHJEET.

Tätä laitetta voidaan käyttää useissa eri tiloissa: 1) Nousukahva (kuva 4÷6); 2) Progress-kiinnittimen vetohihnapyörä (kuva 7÷12); 3) hihnapyörä (kuva 13).

7.1 - **Varoitukset.** 1) Käyttäjän turvallisuuden kannalta on olennaista, että laite tai kiinnityspiste sijoitetaan aina oikein ja työ suoritetaan siten, että putoamisvaara ja putoamiskorkeus ovat mahdollisimman pienet. 2) Älä käytä muita kuin ilmoitettuja laitteen liitäntätapoja.

8) NOUSUTILA.

Tämä tila mahdollistaa köyden nousun EN 567 / EN 12841-B -standardien mukaisesti (esim. köyden nousu köysiyössä - kuva 6).

8.1 - **Asennus.** Nosta siirrettävää sivulevyä nostamalla sitä hieman (1) ja käännä sitä 180° (2) (kuva 4.1). Pidä köyttä toisella kädellä hieman kireällä ja aseta laite toisella kädellä köyden päälle oikeaan suuntaan (kuva 4.2). Sulje liukuva sivulevy kääntämällä sitä osoitettuun suuntaan (kuva 4.3), kunnes kuuluu asianmukainen sulkemisen naksahdus (kuva 4.4). Kiinnitä yhteensopiva liitin liitäntää varten varattuun reikään (kuva 4.5). Suorita lopuksi laitteelle toimintatesti, jolla varmistetaan sen hyvä toiminta ja köyden oikea asennussuunta (kuva 4.6÷4.7).

Huomio! Köyden irrottamiseksi on suoritettava kuvan 4.1-4.5 mukaiset toimenpiteet päinvastaisessa järjestyksessä.

8.2 - **Käyttö.** Laite liikkuu vapaasti ylöspäin ja lukittuu asentoon, johon se on asetettu (kuva 5.1-5.2). Ole varovainen lähestyessäsi ankkureita ja/tai väliankkureita. Laitetta ei saa missään tapauksessa käyttää tilanteissa, joissa mahdollinen putoamiskäyttö on suurempi kuin 1 (kuva 5.4), eli käyttäjän on aina oltava laitteen ja/tai kiinnityspisteiden alapuolella (kuva 5.3). **Huomio!** Putoaminen, jonka putoamiskäyttö on suurempi kuin 1, voi aiheuttaa köyden katkeamisen. **Huomio!** Pystysuoraa köyttä pitkin noustessa laitetta on käytettävä yhdessä toisen valjaisiin kiinnitetyn köyden kiinnityslaitteen kanssa.

8.3 - **Vapauttaminen.** Laitetta voidaan siirtää linjaa pitkin käyttösuuntaan nähden vastakkaiseen suuntaan (kuva 5.5): 1) Pura laite kokonaan. 2) Avaa nokka (1) osittain ja siirrä laitetta linjaa (2) pitkin. 3) Vapauta nokka ja aseta kuorma uudelleen. **Huomio!** Älä tee näitä liikkeitä laitteen ollessa kuormitettuna.

8.4 - **EN 12841-B varoitukset.** 1) B-tyypin köydensäätölaitteiden ensisijainen tehtävä on eteneminen työhodossa ylöspäin; tästä syystä on tärkeää, että niitä käytetään aina yhdessä A-tyypin köydensäätölaitteen kanssa, joka on liitetty itsenäiseen turvaköyteen. 2) Köyden säätölaitteet eivät sovellu käytettäväksi putoamisenestöjärjestelmässä. 3) Kun säädettävää ankkuriköyttä kuormitetaan käyttäjän koko painolla, siitä tulee työköysi: käyttäjän parhaan mahdollisen turvallisuuden varmistamiseksi on siksi tarpeen käyttää myös turvaköyttä. 4) Vain standardin EN 795 mukaisia kiinnityspisteitä voidaan käyttää (vähimmäislujuus 12 kN tai 18 kN ei-metallisille kiinnityspisteille), joissa ei ole teräviä reunoja. 5) Vältä laitteen ylikuormitusta tai dynaamista kuormitusta, koska se voi vahingoittaa ankkuriköyttä. 6) Ankkuriköyden tekniset ominaisuudet voivat vaihdella huomattavasti lian, kosteuden, jään ja toistuvan käytön vuoksi samalla osuudella: varo, koska nämä olosuhteiden muutokset voivat vaikuttaa köyden eheyteen ja laitteen lukituskykyyn köydessä. 7) Ankkuriköyden kallistukselle ei ole rajoituksia. On kuitenkin suositeltavaa työskennellä kiinnityspisteiden kanssa mahdollisimman pystysuorassa, jotta heilurivaikutuksen riski olisi mahdollisimman pieni. 8) Erilaiset ankkuriköydet voivat vaikuttaa laitteen ominaisuuksiin ja turvalliseen toimintaan. 9) Käyttökuormitusraja: 100 kg.

9) EDISTYKSEN VARMISTUS VETOPYÖRÄTILASSA.

Tässä tilassa on kaksi erilaista käyttökokoopanoa (kuva 8-10), joissa köysi liikkuu vapaasti laitteen läpi yhteen suuntaan ja on lukittu toiseen suuntaan. Noudata asennuksessa asiaa koskevia piirustuksia (kuva 7÷12) ja noudata edellisissä kohdissa annettuja ohjeita laitteen avaamisesta/sulkemisesta.

9.1 - **Vetokokoopano** (kuva 8). Laite mahdollistaa kuorman suoran nostamisen (kuva 9). **Huomio!** Tämä tuote ei ole EN 15151 -standardin mukainen varmistuslaite, eikä sitä saa käyttää henkilön varmistamiseen.

9.2 - **Nousun kokoopano** (kuva 10). Varusteet mahdollistavat henkilön vedon (kuva 11.3) tai itsepelastautumisen (kuva 11.1) esimerkiksi silloin, kun henkilö putoaa railoon. Laitteita voidaan käyttää myös vetojärjestelmien luomiseen (kuva 12).

10) VETOPYÖRÄTILA.

Tämä tila mahdollistaa kuorman nostamisen tai siirtämisen standardin EN 12278 mukaisesti (kuva 13). **Huomio!** EN 12278- ja EN 17109 -standardit eivät kata köyttä jännitettyillä korkeilla köysillä tai tirolilaisilla traverseilla (kuva 15.5): tällaisessa käytössä on tarkistettava laitteiden yhteensopivuus köysirakenteen kanssa tekemällä tarvittavat testit (esim. kireys, kaltevuus, ankkureiden välinen etäisyys jne.).

10.1 - **Asennus.** Siirrä vaihteen asennon kiinnitysvipua kuvan osoittamalla tavalla, kunnes se kytkeytyy sopivaan H-tappiin (kuva 13.1÷13.4). Avaa kääntyvä sivulevy ja asenna köysi vaijeriin kuvan mukaisesti (kuva 13.5). Käännä kääntyvää sivulevyä takaisin alkuasentoonsa kuvan mukaisesti, kunnes kuuluu "naksahdus", joka osoittaa, että se on täysin kiinni (kuva 13.6). Kiinnitä yhteensopiva liitin liitäntää varten varattuun reikään (kuva 13.7). Tämän manööverin avulla voidaan siirtyä nousu-/vetokiekkoasennosta hihnapyöräasennukseen: palataksesi lähtökokoopanoon vapauta yksinkertaisesti kiinnitysvipu H-tappiin.

10.2 - **Varoitukset.** Kiinnityspisteeseen ja järjestelmän muihin osiin kohdistuva rasitus voi kasvaa huomattavasti kuorman dynaamisten liikkeiden vuoksi manööverin aikana: tarkista järjestelmän kokonaiskestävyys.

11) SYMBOLIT.

Lue yleisten ohjeiden kuvateksti (kappale 16): F1, F2, F3, F9.

Bruksinstruksjonene for denne enheten består av en generell og en spesifikk instruksjon, og begge må leses nøye før bruk. **Merk!** Denne brosjyren viser kun den spesifikke instruksjonen.

SPESIFIKKE INSTRUKSJONER ROLLNLOCK.

Denne merknaden gir nødvendig informasjon for riktig bruk av følgende produkt(er): Remskive/tauklemme for fjellklatring, tauutgangsarbeid og redning.

1) BRUKSOMRÅDE.

EN 12841:2006-B - Tauutgangssystem/taujusteringsanordning av type B/ arbeidslinjeoppstigning. EN 567:2013 - Fjellklatringsutstyr: tauklemmer. EN 12278:2007 - Fjellklatringsutstyr: trinser. Dette produktet er en personlig beskyttelsesanordning (PPE). Den er i samsvar med forordning (EU) 2016/425. **Merk!** I henhold til EN 12841-standarden må indikasjonene i standarden EN 365 overholdes for dette produktet (generelle instruksjoner / punkt 2.5). **Merk!** I henhold til EN 12841-standarden er en regelmessig grundig inspeksjon obligatorisk for dette produktet (generell informasjon / avsnitt 8). **Livsfare!** Dette produktet er ikke en fallsikringsanordning (EN 353-2 / EN 12841-A) og kan ikke brukes til selvsikring ved klatring eller som stroppjustering.

1.1 - Bruksområder. Enheten brukes til fallsikring fra høyden (EN 567 / EN 12841-B / EN 12278).

2) KONTROLLORGANER.

Se forklaringen i de generelle instruksjonene (avsnitt 9 / tabell D): M6; N1.

3) NOMENKLATURE (Fig. 2).

A) Svingende sideplate. B) Fast sideplate. C) Bøssing. D) Tilkoblingshull. E) Låsekam. F) festepak for skiveposisjon. G) Eksenterskive. H) festestift for skiveposisjon.

3.1 - Hovedmaterialer. Se forklaringen i de generelle instruksjonene (punkt 2.4): 1; 2; 3.

4) MERKING.

Tall/bokstaver uten bildetekst: se forklaringen i de generelle instruksjonene (punkt 5).

4.1 - Generelt (fig.3). Indikasjoner: 1; 4; 6; 7; 8; 10; 11; 12; 13; 15; 19; 30) typer og diametre av kompatible tau; 31) åpningsretning; 32) Maksimal garantert styrke; 33) Maksimal nominell belastning.

4.2 - Sporbarhet (Fig.3). Indikasjoner: T1, T3, T8.

5) KOMPATIBILITET.

Dette produktet kan kun brukes i kombinasjon med CE-merket enhet.

5.1 - Selser. Dette produktet er kompatibelt med arbeidsseler (EN 813, EN 361) når det brukes i henhold til EN 12841 og med fjellklatreseler (EN 12277) når det brukes i henhold til EN 567 og EN 12278.

5.2 - Tau / tilbehørssnorer. Avhengig av den respektive lovgivningen, kan enheten kun brukes med tauene og/eller tilbehørssnorene som er oppført i tabellen (fig. 1): EN 1891 semi-statiske kjernemantel tau (kjerne + kappe), EN 892 dynamiske tau, EN 564 tilbehørssnorer. Følgende tau ble brukt for sertifisering i henhold til EN 12841-standarden: Patron 10 og KM III (Teufelberger). **OBS!** Må ikke brukes på ståltau eller flettet tau. **OBS!** I samsvar med EN 12841-B kan enheten kobles til EN 813-festepunktet for selen (fig. 6) ved hjelp av en EN 354-snor og kompatible EN 362-kontakter (fig. 6): maksimal total lengde = 1 m.

5.3 - Kobling. Bruk kun en EN 362-kontakt (obligatorisk for bruk i henhold til EN 12841) eller en EN 12275-kontakt utstyrt med en låseport i tilkoblingshullet og en maksimal lengde på 110 mm. **Merk følgende!** Forsikre deg om at kontakten som brukes lar enheten jobbe på linje (fig. 14.3) uten å hindre dens korrekte posisjonering (fig. 14.4).

6) KONTROLLER.

I tillegg til kontrollene som er angitt nedenfor, må du følge indikasjonene gitt i de generelle instruksjonene (punkt 3). Før hver bruk, sjekk at: the kammene roterer fritt uten å blokkere og kammens fjær fikserer den i taulåseposisjon; alle tenner på kammene er tilstede og uten tegn på slitasje; trinsen roterer fritt i begge retninger. Ved hver bruk: Sjekk alltid riktig plassering av tauet inne i enheten; enheten og tauet må ikke lene seg mot eller komme i kontakt med skarpe kanter og slitende materialer (fig. 14.6-14.8); forhindre at enheten kommer i kontakt med veggen eller andre produkter (f.eks. kontakter, apparater osv.); Unngå et slakk tau mellom ankeret og selefestet.

7) BRUKSINSTRUKSJONER.

Denne enheten kan brukes i flere moduser: 1) ascender (Fig.4÷6); 2) fremdriftfangst hauling trinse (fig.7÷12); 3) Remskive (fig.13).

7.1 - Advarsler. 1) Det er viktig for sikkerheten til brukeren at innretningen eller forankringspunktet alltid er riktig plassert og at arbeidet utføres på en slik måte at faren for fall og fallhøyden minimeres. 2) Ikke bruk andre tilkoblingsmetoder enn de som er spesifisert.

8) STEGEMODUS.

Denne modusen muliggjør tauoppstigning i henhold til EN 567 / EN 12841-B (f.eks. tauoppstigning i tauutgangsarbeid - Fig.6).

8.1 - Montering. Hev den bevegelige sideplaten ved å løfte den litt (1) og rotere den 180° (2) (Fig.4.1). Hold tauet litt stramt med den ene hånden og bruk den andre hånden til å plassere enheten i riktig retning på tauet (fig.4.2). Lukk det mobile sidepanelet ved å dreie det i retningen vist (fig.4.3) til du hører riktig lukkeklikk

(fig.4.4). Fest en kompatibel kobling i hullet for tilkoblingen (fig. 4.5). Til slutt, utfør en funksjonstest av enheten for å kontrollere at den fungerer som den skal og at monteringen av tauet er installert i riktig retning (Fig.4.6÷4.7). **Merk!** For å fjerne tauet må trinnene fra Fig. 4.1 til Fig. 4.5 utføres i omvendt rekkefølge.

8.2 - Bruk. Enheten kan beveges fritt opp og låses i posisjonen den er plassert på (fig.5.1-5.2). Vær forsiktig når du nærmer deg ankere og/eller mellomankere. Apparatet skal under ingen omstendigheter brukes i situasjoner med en potensiell fallfaktor større enn 1 (fig.5.4), dvs. at brukeren til enhver tid må være under apparatet og/eller ankerpunktet (fig.5.3). **Merk!** Et fall med en fallfaktor større enn 1 kan resultere i et taubrudd. **Merk!** Når du stiger opp i et vertikalt tau, må enheten brukes i kombinasjon med en annen festeordning for tau som er festet til selen.

8.3 - Slipp. Enheten kan flyttes langs linjen i motsatt retning av bruksretningen (fig.5.5): 1) Tøm enheten helt ut; 2) Åpne kammene (1) delvis og flytt enheten langs linjen (2); 3) Slipp kammene og påfør belastningen igjen. **Merk!** Ikke utfør disse manøvrene når enheten er under belastning.

8.4 - EN 12841-B advarsler. 1) Hovedfunksjonen til Type B taujusteringer er progresjon på arbeidslinjen; Av denne grunn er det viktig at de alltid brukes sammen med en type A taujustering koblet til en uavhengig sikkerhetsline. 2) Taujusteringsanordninger er ikke egnet for bruk i et fallsikringsystem. 3) Når en justerbar ankerline bærer brukerens fulle vekt, blir den en arbeidsline: derfor, for å garantere optimal sikkerhet for brukeren, er det nødvendig at en sikkerhetsline også brukes. 4) Kun forankringspunkter som overholder EN 795-standarden (minimumstyrke 12 kN eller 18 kN for ikke-metalliske ankere) som ikke har skarpe kanter kan brukes. 5) Unngå overbelastning eller dynamisk belastning av enheten, da dette kan skade ankerlinen. 6) De tekniske ytelsene til ankerlinen kan variere betydelig på grunn av skitt, fuktighet, is og gjenatt bruk på samme strekning: vær forsiktig da disse tilstandsendringene kan påvirke linens integritet og låseytelsen til enheten tauet. 7) Det er ingen begrensninger på ankertauets helning. Det anbefales likevel å jobbe så vertikalt som mulig med forankringspunktet for å begrense faren for pendeleffekt. 8) Ulike typer ankerliner kan påvirke egenskapene og sikker drift av enheten. 9) Arbeidsbelastningsgrense: 100 kg.

9) FREMGANGSMÅTE FANGST TRANSPORTTRIMSMODUS.

Denne modusen tilbyr for forskjellige brukskonfigurasjoner (fig. 8-10) der tauet er fritt til å bevege seg gjennom enheten i én retning og blokkert i den andre retningen. For installasjon, følg de tilhørende tegningene (fig.7÷12), og følg instruksjonene gitt i de foregående avsnittene for åpning/lukking av enheten.

9.1 - Haling-konfigurasjon (fig.8). Utstyret gjør at en last kan løftes direkte (fig.9). **Merk!** Dette produktet er ikke en sikringsanordning i henhold til EN 15151 og skal ikke brukes til å sikre en person.

9.2 - Stigende konfigurasjon (fig.10). Utstyret gjør at en person kan trekkes opp (fig. 11.3) eller selvberges (fig. 11.1), for eksempel ved fall i en sprekk. Utstyret kan også brukes til å lage transportsystemer (fig.12).

10) TRIMSMODUS.

Denne modusen lar en last løftes eller flyttes i samsvar med EN 12278-standarden (fig.13). **Merk!** Bruk på oppspente highlines/Tiroler-traverser dekkes ikke av EN 12278- eller EN 17109-standarden (Fig.15.5): Ved slik bruk, kontroller kompatibiliteten til utstyret med linjekonstruksjonen ved å utføre de nødvendige testene (B. Spenning, helning, ankeravstand osv.).

10.1 - Installasjon. Beveg skiveposisjonens fikseringsspak som vist til den klikker inn i den relative "H"-pinnen (fig.13.1÷13.4). Åpne den svingbare sideplaten og installer tauet på trinsen som vist (fig.13.5). Roter det svingbare sidepanelet tilbake til sin opprinnelige posisjon som vist til du hører et "klikk" som indikerer at det er helt lukket (fig.13.6). Fest en kompatibel kobling gjennom det angitte koblingshullet (fig.13.7). Denne manøveren lar deg bytte fra vinsj/remskive-konfigurasjonen til trinse-konfigurasjonen: For å gå tilbake til den opprinnelige konfigurasjonen, slipper du bare låsespaken fra "H"-pinnen.

10.2 - Advarsler. Spenningen på forankringspunktet og andre elementer i systemet kan øke betydelig på grunn av de dynamiske bevegelsene til lasten under manøveren: sjekk den generelle styrken til systemet.

11) SYMBOLER.

Se forklaringen i de generelle instruksjonene (punkt 16): F1; F3; F9.

Brugsanvisningen til denne enhed består af generelle og specifikke instruktioner, begge skal læses omhyggeligt og forstås før brug. **Opmærksomhed!** Denne foler viser kun den specifikke instruktion.

SPECIFIKKE INSTRUKTIONER ROLLNLOCK.

Denne note indeholder de nødvendige oplysninger for korrekt brug af følgende produkt(er): remskive/rebkleme til bjergbestigning, rope access work og rescue.

1) ANVENDELSESOMRÅDE.

EN 12841:2006-B - Rebadgangssystem / Rejusteringsanordning type B / Arbejdslinje ascender. EN 567:2013 - Bjergbestigningsudstyr: reb klemmer. EN 12278:2007 - Bjergbestigningsudstyr: remskiver. Dette produkt er en personlig beskyttelsesanordning (P.P.E.). Den er i overensstemmelse med forordningen (EU) 2016/425. **Opmærksomhed!** I henhold til EN 12841-standard skal indikationerne for standarden EN 365 for dette produkt overholdes (generelle instruktioner / afsnit 2.5). **Opmærksomhed!** I henhold til EN 12841 standard er der for dette produkt obligatorisk periodisk grundig inspektion (generelle instruktioner / afsnit 8). **Fare for døden!** Dette produkt er ikke en faldsikringsenhed (EN 353-2 / EN 12841-A) og kan ikke bruges til selvlægning ved klæring eller som båndjustering.

1.1 - **Tilsigtede anvendelser.** Enheden er designet til forebyggelse mod fald fra højden (EN 567 / EN 12841-B / EN 12278).

2) BEMYNDIGEDE ORGANER.

Se forklaringen i de generelle instruktioner (afsnit 9 / tabel D): M6; N1.

3) NOMENKLATUR (Fig. 2).

A) Svingende sideplade. B) Fast sideplade. C) Bøsning. D) Hul til tilslutning. E) Låsecam. F) Skær positionsfastgørelseshåndtaget. G) Save. H) Skær fastgørelsesstiften til positionen.

3.1 - **Hovedmaterialer.** Se forklaringen i de generelle instruktioner (punkt 2.4): 1; 2; 3;

4) MÆRKNING.

Tal/bogstaver uden billedtekst: Se forklaringen i de generelle instruktioner (punkt 5).

4.1 - **Generelt** (Fig.3). Indikationer: 1; 4; 6; 7; 8; 10; 11; 12; 13; 15; 19; 30) Typer og diametre af kompatible reb; 31) Retning af åbning; 32) Maksimal garanteret styrke; 33) Maksimal nominal belastning.

4.2 - **Sporbarhed** (Fig.3). Indikationer: T1; T3; T8.

5) KOMPATIBILITET.

Dette produkt kan kun bruges i kombination med CE-mærket udstyr.

5.1 - **Seler.** Dette produkt er kompatibelt med arbejdsseler (EN 813, EN 361), når det anvendes i overensstemmelse med EN 12841, og med bjergbestigningsseler (EN 12277), når det anvendes i overensstemmelse med EN 567 og EN 12278.

5.2 - **Reb / tilbehørssnore.** Afhængigt af den relevante lovgivning kan udstyret kun bruges med de reb og/eller tilbehørssnore, der er anført i tabellen (Fig. 1): EN 1891 semistatiske kernemantle (kerne + kappe) reb, EN 892 dynamiske reb, EN 564 tilbehørssnore. Til certificering til EN 12841-standard er følgende reb blevet brugt: Protektor 10 og KM III (Teufelberger). **Opmærksomhed!** Må ikke anvendes på ståltove eller flettede reb. **Opmærksomhed!** I overensstemmelse med EN 12841-B kan enheden tilsluttes EN 813-fastgørelsespunktet på selen ved hjælp af en EN 354-snor og kompatible EN 362-stik (fig.6): maksimal samlet længde = 1 m.

5.3 - **Stik.** Brug kun et EN 362-stik (obligatorisk til brug i henhold til EN 12841) eller et EN 12275-stik udstyret med en låseport i hullet til tilslutning og med maksimal længde 110 mm. **Opmærksomhed!** Sørg for, at det anvendte stik gør det muligt for enheden at arbejde in-line (fig. 14.3) uden at hindre dens korrekte placering (fig. 14.4).

6) KONTROL.

I forlængelse af nedenstående kontrol skal du overholde det, der er angivet i de generelle instrukser (stk. 3). Før hver brug skal du kontrollere, at: kammen roterer frit uden at sidde fast, og kammens fjeder klikker den i reb-låsepositionen; alle tænder på kammen er til stede og uden tegn på slid; Remskiven roterer frit i begge retninger. Under hver brug: kontroller altid den korrekte placering af rebet inde i enheden; anordningen og rebet må ikke læne sig mod eller komme i kontakt med skærekanten og slibende materialer (fig. 14.6-14.8); forhindre enheden i at komme i kontakt med væggen eller andre produkter (f.eks. stik, enheder osv.); undgå at have slapt reb mellem ankeret og fastgørelsen på selen.

7) STRUKTURER TIL BRUG.

Denne enhed kan bruges i flere tilstande: 1) Ascender (Fig.4÷6); 2) Fremrykningstræk remskive (Fig.7÷12); 3) Remskive (Fig. 13).

7.1 - **Advarsler.** 1) Af hensyn til brugersikkerheden er det vigtigt, at anordningen eller ankerpunktet altid er placeret korrekt, og at arbejdet udføres på en sådan måde, at risikoen for fald og faldhøjden minimeres. 2) Brug ikke andre tilslutningsmetoder på enheden end de angivne.

8) ASCENDER-TILSTAND.

Denne tilstand gør det muligt at opstige rebet i overensstemmelse med EN 567 / EN 12841-B (f.eks. rebopstigning i rebadgangsarbejde - Fig.6).

8.1 - **Installation.** Hæv den mobile sideplade ved at løfte den lidt (1) og drej

180° (2) (Fig.4.1). Hold rebet lidt i spænding med den ene hånd og placer med den anden hånd enheden på rebet i den rigtige retning (Fig.4.2). Luk den mobile sideplade ved at dreje den i den angivne retning (Fig. 4.3), indtil det korrekte lukkeklik høres (Fig.4.4). Fastgør et kompatibelt stik i det dedikerede hul til tilslutning (Fig. 4.5). Endelig udføres en funktionstest af enheden for at kontrollere, at den fungerer godt, og at tovets korrekte monteringsretning (Fig.4.6÷4.7). **Opmærksomhed!** For at fjerne rebet skal operationerne fra Fig.4.1 til Fig. 4.5 udføres i modsat rækkefølge.

8.2 - **Brug.** Enheden kan frit bevæge sig opad og låses i den position, som er placeret på (Fig.5.1-5.2). Vær forsigtig, når du nærmer dig ankre og/eller mellemliggende ankre. Enheden må under ingen omstændigheder anvendes i situationer med en potentiel faldfaktor større end 1 (Fig. 5.4), dvs. brugeren skal til enhver tid være placeret under anordningen og/eller ankerpunktet (Fig. 5.3).

Opmærksomhed! Et fald med en faldfaktor større end 1 kan få rebet til at knække.

Opmærksomhed! Når du stiger op ad et lodret reb, skal anordningen bruges i kombination med en anden rebfastspændingsanordning, der er fastgjort til selen.

8.3 - **Frigivelse.** Enheden kan flyttes langs linjen i modsat retning med hensyn til brugsretningen (Fig.5.5): 1) Aflæs enheden helt; 2) Åbn kammen delvist (1), og flyt enheden langs linjen (2); 3) Slip knasten og påfør belastningen igen.

Opmærksomhed! Udfør ikke disse manøvrer, når enheden er under belastning.

8.4 - **EN 12841-B advarsler.** 1) Den primære funktion af Type-B rebjusteringsanordninger er progressionen op ad arbejdslinjen; af denne grund er det vigtigt, at de altid bruges sammen med en Type-A rebjusteringsanordning, der er forbundet til en uafhængig sikkerhedsline. 2) Rebjusteringsanordninger er ikke egnede til brug i et faldsikringsystem. 3) Når en justerbar ankerledning belastes med hele brugerens vægt, bliver det en arbejdslinje: For at sikre brugerens optimale sikkerhed er det derfor nødvendigt, at der også anvendes en sikkerhedsline. 4) Kun ankerpunkter, der overholder EN 795-standard, kan bruges (minimumstyrke 12 kN eller 18 kN for ikke-metalliske ankre), der ikke har skarpe kanter. 5) Undgå overbelastning eller dynamisk belastning på enheden, fordi det kan skade ankerledningen. 6) Ankerlinjens tekniske ydeevne kan variere betydeligt på grund af snavs, fugt, is, gentagne anvendelser på samme strækning; pas på, fordi disse ændringer i tilstand kan påvirke linjens integritet og enhedens løseevne på rebet. 7) Der er ingen begrænsninger på ankeretovets hældning. Ikke desto mindre anbefales det at arbejde så lodret som muligt med ankerpunktet for at begrænse risikoen for penduleffekt. 8) Forskellige typer ankerlinjer kan påvirke enhedens egenskaber og sikre drift. 9) Arbejdsbelastningsgrænse: 100 kg.

9) PROGRESS-CAPTURE HAULING BELASTNING MODE.

Denne tilstand tilbyder to forskellige konfigurationer (Fig.8-10) til brug, hvor rebet er frit at bevæge sig gennem enheden i en retning og er låst i den modsatte. For installationen skal du følge de relevante tegninger (Fig.7÷12), mens du overholder instruktionerne i de foregående afsnit for åbning / lukning af enheden.

9.1 - **Konfiguration af træk** (Fig.8). Udstyret tillader direkte løft af en belastning (Fig.9). **Opmærksomhed!** Dette produkt er ikke en EN 15151 belay-enhed og bør ikke bruges til at belejre en person.

9.2 - **Stigende konfiguration** (Fig.10). Udstyret tillader transport (Fig.11.3) eller selvredning af en person (Fig.11.1), for eksempel i tilfælde af et fald i en sprække. Udstyret kan også bruges til at skabe træksystemer (Fig.12).

10) REMSKIVE TILSTAND.

Denne tilstand tillader løft eller overførsel af en belastning i overensstemmelse med EN 12278-standard (Fig. 13). **Opmærksomhed!** Anvendelsen på spændte højlinjer/tyrolietravers er ikke omfattet af EN 12278- eller EN 17109-standarderne (Fig. 15.5): I tilfælde af en sådan anvendelse kontrolleres udstyrets kompatibilitet med den opsatte linje ved at udføre de nødvendige test (f.eks. spænding, hældning, afstand mellem ankre osv.).

10.1 - **Installation.** Fastgørelseshåndtaget til skivepositionen bevæges som vist, indtil det går i indgreb med den relevante »H«-stift (Fig. 13.1÷13.4). Åbn den svingende sideplade, og monter rebet på skiven som vist (Fig.13.5). Den svingende sideplade drejes tilbage til sin oprindelige position som vist, indtil der kan høres et »klik«- der angiver, at den er helt lukket - (Fig. 13.6). Fastgør et kompatibelt stik gennem det dedikerede hul til tilslutning (Fig.13.7). Denne manøvre gør det muligt at skifte fra ascender/hauling remskivekonfigurationen til remskivekonfigurationen: For at vende tilbage til startkonfigurationen skal du blot frigøre fastgørelseshåndtaget fra 'H'-stiften.

10.2 - **Advarsler.** Belastningen på ankerpunktet og på de øvrige elementer i systemet kan øges betydeligt på grund af belastningens dynamiske bevægelser under manøvrer: Kontroller systemets samlede modstand.

11) SYMBOLER.

Se forklaringen i de generelle instruktioner (punkt 16): F1; F2; F3; F9.



De gebruiksaanwijzing van dit apparaat bestaat uit algemene en specifieke instructies. Zorg ervoor dat u beide zorgvuldig gelezen en begrepen hebt alvorens het apparaat in gebruik te nemen. **Opgelet!** Dit blad bevat slechts de specifieke instructie.

SPECIFIEKE INSTRUCTIES ROLLNLOCK.

Deze nota bevat de nodige informatie voor een correct gebruik van het/de volgende product(en): poelie/touwblokkering voor bergbeklimming, touwtoegangs-werkzaamheden en redding.

1) TOEPASSINGSGEBIED.

EN 12841:2006-B - Touwtoegangssysteem / Touwafstellersysteem type B / Werklijnklimmer. EN 567:2013 - Bergbeklimmingsuitrusting: touwblokkeringen.

EN 12278:2007 - Bergbeklimmingsuitrusting: poelies Dit product is een persoonlijk beschermingsmiddel (PBM). Het voldoet aan Verordening (EU) 2016/425.

Opgelet! Volgens de norm EN 12841 moeten voor dit product de aanwijzingen van de norm EN 365 worden opgevolgd (algemene instructies / paragraaf 2.5).

Opgelet! Volgens de norm EN 12841, is voor dit product een periodieke grondige inspectie verplicht (algemene instructies / paragraaf 8). **Doodsgevaar!** Dit product is geen valstopapparaat (EN 353-2 / EN 12841-A) en kan niet worden gebruikt als zelfzekering of weefselbandafsteller.

1.1 - **Beoogd gebruik.** Het apparaat is ontworpen ter preventie van vallen van hoogte (EN 567 / EN 12841-B / EN 12278).

2) AANGEMELDE INSTANTIES.

Zie de legenda in de algemene instructies (paragraaf 9/tabel D): M6; N1.

3) NOMENCLATUUR (Fig. 2).

A) Draaibare zijplaat. B) Vaste zijplaat. C) Bus. D) Gat voor verbinding. E) Vergrendelingsnok. F) Schijfpositiebevestigingshendel. G) Schijf H) Schijfpositiebevestigingspen.

3.1 - **Hoofdmaterialen.** Zie de legenda in de algemene instructies (paragraaf 2,4): 1; 2; 3.

4) MARKERING:

Nummers/letters zonder onderschrift: zie de legende in de algemene instructies (paragraaf 5).

4.1 - **Algemeen** (Fig.3) Aanwijzingen: 1; 4; 6; 7; 8; 10; 11; 12; 13; 15; 19; 30) Typen en diameters van compatibele touwen; 31) Openingsrichting; 32) Maximale gegarandeerde kracht; 33) Maximale werkbelasting.

4.2 - **Traceerbaarheid** (Fig. 3). Aanwijzingen: T1; T3; T8.

5) COMPATIBILITEIT.

Dit product kan alleen worden gebruikt in combinatie met uitrusting met CE-keurmerk.

5.1 - **Harnassen.** Dit product is compatibel met werkharnassen (EN 813, EN 361) indien gebruikt in overeenstemming met EN 12841 en met klimuitrustingsharnassen (EN 12277) indien gebruikt in overeenstemming met EN 567 en EN 12278.

5.2 - **Touwen / hulpkoorden.** Afhankelijk van de relevante wetgeving kan de uitrusting alleen worden gebruikt met de in de tabel (Fig. 1) vermelde touwen en/of hulpkoorden: EN 1891 semistatische kernmantel (kern + ommanteling) touwen, EN 892 dynamische touwen, EN 564 hulpkoorden. Voor de certificering overeenkomstig de EN 12841 norm kunnen de volgende touwen worden gebruikt: Patron 10 en KM III (Teufelberger). **Opgelet!** Niet gebruiken op metalen of getwijfde touwen. **Opgelet!** In overeenstemming met EN 12841-B kan het apparaat worden aangesloten op het EN 813 bevestigingspunt van het harnas met behulp van een EN 354 koord en compatibele EN 362 karabiners (Fig.6): maximale totale lengte = 1 m.

5.3 - **Karabiner.** Gebruik alleen een EN 362 karabiner (verplicht voor gebruik volgens EN 12841) of een EN 12275 karabiner voorzien van een vergrendelingspoort in het verbindingsgat en met een maximale lengte van 110 mm. **Opgelet!** Zorg ervoor dat de gebruikte karabiner het mogelijk maakt dat het apparaat in-lijn werkt (Fig. 14.3) zonder de juiste positionering te belemmeren (Fig. 14.4).

6) CONTROLES.

Naast onderstaande controles moet voldaan worden aan de aanwijzingen in de algemene instructies (paragraaf 3). **Controleer vóór elk gebruik dat:** de nok vrij draait, zonder vast te lopen en de veer van de nok hem in de touwvergrendelingspositie vastklikt; alle tanden van de nok aanwezig zijn en geen tekenen van slijtage vertonen; de poelie vrij draait in alle richtingen. **Tijdens elk gebruik:** verifieer altijd dat het touw goed in het apparaat is geplaatst; het apparaat en het touw mogen niet tegen elkaar aan leunen of de snijranden en schurende materialen raken (Fig. 14.6- 14.8); vermijd dat het product in contact komt met de muur of met andere producten (bijv. karabiners, apparaten, enz.); vermijd slaphangend touw tussen de ankersluiting en de bevestiging van het harnas.

7) GEBRUIKSAANWIJZING.

Dit apparaat kan in verschillende standen worden gebruikt: 1) Klimmer (Fig.4÷6); 2) Bergingspoelie met vergrendelingsprogressie (Fig.7÷12); 3) Poelie (Fig.13).

7.1 - **Waarschuwingen.** 1) Voor de veiligheid van de gebruiker is het heel belangrijk dat het apparaat of het ankerpunt altijd in de goede positie zijn geplaatst en dat het werk kan worden uitgevoerd op dusdanige wijze dat het risico van vallen en de valhoogte geminimaliseerd zijn. 2) Gebruik geen andere verbindingsmethoden van het apparaat dan de aangegeven methoden.

thoden van het apparaat dan de aangegeven methoden.

8) KLIMSTAND.

Deze stand maakt klimmen op het touw mogelijk in overeenstemming met EN 567 / EN 12841-B (bijv. klimmen op het touw bij werkzaamheden met toegang via touw - Fig.6).

8.1 - **Installatie.** Breng de mobiele zijplaat naar boven door deze iets op te lichten (1) en 180° te draaien (2) (Fig.4.1). Houd het touw met één hand strak en plaats met de andere hand het apparaat in de juiste richting op het touw (Fig.4.2). Sluit de mobiele zijplaat door deze in de aangegeven richting te draaien (Fig.4.3) totdat u de juiste sluitklik hoort (Fig.4.4). Bevestig een compatibele karabiner in het daarvoor bestemde verbindingsgat (Fig. 4.5). Voer tenslotte een functionele test van het apparaat uit om de goede werking en de juiste montagerichting van het touw te controleren (Fig.4.6÷4.7). **Opgelet!** Om het touw te verwijderen, moeten de handelingen van Fig.4.1 tot Fig. 4.5 in de tegenovergestelde volgorde worden uitgevoerd.

8.2 - **Gebruik.** Het apparaat kan vrij omhoog bewegen en wordt vergrendeld in de positie waarop het is geplaatst (Fig.5.1-5.2). Wees voorzichtig als u bij de ankers en/of tussenankers komt. Het apparaat mag in geen geval worden gebruikt in situaties met een potentiële valfactor groter dan 1 (Fig.5.4), d.w.z. de gebruiker moet zich - te allen tijde - onder het apparaat en/of het verankeringspunt bevinden (Fig. 5.3). **Opgelet!** Een val met een valfactor hoger dan 1 kan het touw doen breken. **Opgelet!** Bij het klimmen op een verticaal touw, dient het apparaat te worden gebruikt in combinatie met een ander touwblokkeringapparaat dat aan het harnas is bevestigd.

8.3 - **Vrijlaten.** Het apparaat kan langs de lijn worden bewogen in de tegenovergestelde richting van de gebruiksrichting (Fig.5.5): 1) Het apparaat volledig zonder belasting laten; 2) De nok (1) gedeeltelijk openen en het apparaat langs de lijn (2) bewegen; 3) De nok vrijlaten en de last opnieuw aanbrengen. **Opgelet!** Deze manoeuvres niet uitvoeren als het apparaat onder belasting staat.

8.4 - **EN 12841-B waarschuwingen.** 1) De voornaamste functie van de touwafstellersystemen van type B is het vorderen op de werklijn; daarom is het essentieel dat zij altijd samen worden gebruikt met een touwafstellersysteem van type A die verbonden is met een onafhankelijke veiligheidslijn. 2) Touwafstellersystemen zijn niet geschikt als valstopstelsysteem. 3) Wanneer een afstelbare ankerlijn belast wordt met het gehele gewicht van de gebruiker, wordt deze een werklijn: om de optimale veiligheid van de gebruiker te verzekeren, moet daarom ook een veiligheidslijn worden gebruikt. 4) Er mogen uitsluitend verankeringspunten gebruikt worden die voldoen aan de richtlijn EN 795 (minimale weerstand 12 kN of 18 kN voor niet metalen verankeringspunten), die geen snijdende hoeken hebben. 5) Vermijd overbelasting of dynamische last op het systeem omdat dit de ankerlijn kan beschadigen. 6) De technische prestaties van de ankerlijn kunnen aanzienlijk variëren door vuil, vocht, ijs, herhaald gebruik op hetzelfde stuk: pas op, want deze veranderingen in de toestand kunnen de integriteit van de lijn en het vergrendelingsvermogen van het apparaat op het touw beïnvloeden. 7) Er zijn geen beperkingen voor de inclinatie van het ankerpunt te werken, om het risico van een slingereffect te beperken. 8) Verschillende typen ankerlijn kunnen de kenmerken en de veilige bediening van het apparaat aantasten. 9) Werklastlimiet: 100 kg.

9) POELIESTAND BIJ BERGING EN PROGRESSIEVERGREDELING.

Deze stand biedt twee verschillende gebruiksconfiguraties (Fig.8-10) waarbij de kabel in één richting vrij door het apparaat kan bewegen en in de tegenovergestelde richting is vergrendeld. Voor de installatie, volg de relevante tekeningen (Fig.7÷12) en volg de instructies in de vorige paragrafen voor het openen/sluiten van het apparaat.

9.1 - **Configuratie bij berging** (Fig.8). De uitrusting maakt het direct tillen van de last mogelijk (Fig. 9). **Opgelet!** Dit product is niet een EN 15151 zekeringapparaat en mag niet voor het zekeren van personen worden gebruikt.

9.2 - **Configuratie bij klimmen** (Fig.10). De uitrusting maakt het bergem (Fig.11.3) of zelf redden van een persoon (Fig.11.1) mogelijk, bijvoorbeeld bij een val in een kloof. De uitrusting kan ook worden gebruikt voor het maken van bergings-systemen (Fig. 12).

10) POELIESTAND.

Met deze stand kan de last worden gehesen of overgebracht in overeenstemming met de EN 12278 norm (Fig.13). **Opgelet!** Het gebruik op hooglijnen/Tyrolean traversen valt niet onder de normen EN 12278 of EN 17109 (Fig.15.5): controleer bij dergelijk gebruik de compatibiliteit van de uitrusting met de lijnopstelling door de nodige tests uit te voeren (bijv. spanning, helling, afstand tussen ankers, enz.).

10.1 - **Installatie.** Beweeg de hendel voor de bevestiging van de schijfpositie zoals afgebeeld, totdat deze in de juiste H-pen grijpt (Fig.13.1÷13.4). Open de draaibare zijplaat en installeer het touw op de schijf zoals afgebeeld (Fig.13.5). Draai de draaibare zijplaat terug naar de beginpositie, zoals afgebeeld, totdat een "klik" te horen is. Dit geeft aan dat hij volledig is gesloten (Fig.13.6). Bevestig een compatibele karabiner in het daarvoor bestemde verbindingsgat (Fig.13.7). Met deze manoeuvre kan worden overgeschakeld van de configuratie klim/bergingspoelie naar de poelieconfiguratie: om terug te keren naar de beginconfiguratie volstaat het de bevestigingshendel van de "H"-pen los te maken.

10.2 - Waarschuwingen. De spanning op het ankerpunt en op de andere elementen van het systeem kan aanzienlijk toenemen door de dynamische bewegingen van de last tijdens de manoeuvre: controleer de totale weerstand van het systeem.

11) SYMBOLEN.

Zie de legenda in de algemene instructies (paragraaf 16): F1; F2; F3; F9.

Navodila za uporabo te naprave so sestavljena iz splošnih in posebnih navodil, oboja morate pred uporabo naprave natančno prebrati in razumeti. **Pozor!** Mala brošura prikazuje samo posebna navodila.

POSEBNA NAVODILA ROLLNLOCK.

Ta opomba vsebuje potrebne informacije za pravilno uporabo naslednjega/naslednjih izdelka/izdelkov: škripec/sponka za vrvi za gornišvo, dostop z vrvi in reševanje.

1) PREDVIDENA UPORABA.

EN 12841: 2006-B - Sistem za dostop z vrvi/naprava za nastavitev vrvi tipa B/prižem delovne vrvi. EN 567: 2013 - Gorniška oprema: sponke za vrvi. EN 12278: 2007 - Gorniška oprema: škripci. Ta izdelek je osebna varovalna oprema (OVO). Skladen z Uredbo (EU) 2016/425. **Pozor!** V skladu s standardom EN 12841 je za ta izdelek treba upoštevati navodila, predpisana s standardom EN 365 (splošna navodila / odstavek 2.5). **Pozor!** V skladu s standardom EN 12841 je za izdelek obvezen občasen podrobni pregled (splošna navodila / odstavek 8). **Smrtno nevarno!** Ta izdelek ni naprava za zaustavitev padca (EN 353-2 / EN 12841-A) in se ne sme uporabljati za samovarovanje med plezanjem ali za nastavljanje najlonskega traku.

1.1 - **Predvidene uporabe.** Ta naprava je zasnovana za preprečevanje padcev z višine (EN 567 / EN 12841-B / EN 12278).

2) PRIGLAŠENI ORGANI.

Oglejte si legendo v splošnih navodilih (odstavek 9 / tabela D): M6; N1.

3) NOMENKLATURA (sl. 2).

A) Nihajoča stranska plošča. B) Fiksna stranska plošča. C) Puša. D) Odprtina za povezavo. E) Zagozda camlock. F) Ročica za nastavitev kolesca. G) Kolesce. H) Vpenjalni položaj kolesca.

3.1 - **Glavni materiali.** Oglejte si legendo v splošnih navodilih (odstavek 2.4): 1; 2; 3.

4) OZNAČEVANJE.

Številke/črke brez napisa: oglejte si legendo v splošnih navodilih (odstavek 5).

4.1 - **Splošno** (sl. 3). Oznake: 1; 4; 6; 7; 8; 10; 11; 12; 13; 15; 19; 30) Tipi in premeri združljivih vrvi; 31) Smer odpiranja; 32) Maksimalna zagotovljena trdnost; 33) Največja dovoljena obremenitev.

4.2 - **Sledljivost** (sl. 3). Oznake: T1; T3; T8.

5) ZDRUŽLJIVOST.

Ta izdelek lahko uporabljate samo v kombinaciji z opremo, označeno s CE.

5.1 - **Pasovi.** Ta izdelek je združljiv z delovnimi pasovi (EN 813, EN 361), kadar se uporablja v skladu s standardom EN 12841 in gorniški pasovi (EN 12277), kadar se uporablja v skladu s standardom EN 567 in EN 12278.

5.2 - **Vrvi / pomožne vrvi.** Glede na ustrezno zakonodajo, lahko opremo uporabljate samo z vrvmi in/ali pomožnimi vrvmi, ki so navedene v tabeli (sl. 1): Polstatične vrvi kernmantle (jedro in zunanji ovoj) v skladu z EN 1891, dinamične vrvi v skladu z EN 892, pomožne vrvi v skladu z EN 564. Za certificiranje v skladu s standardom EN 12841 so bile uporabljene naslednje vrvi: Patron 10 in KM III (Teufelberger). **Pozor!** Ne uporabljajte na žičnatih ali pletenih vrveh. **Pozor!** V skladu s standardom EN 12841-B lahko to napravo povežete s pritrdilno točko na pasu v skladu z EN 813 s kratkim trakom v skladu z EN 354 in združljivimi priključki v skladu z EN 362 (sl. 6): največja skupna dolžina = 1 m.

5.3 - **Priključek.** Uporabljajte samo priključek v skladu z EN 362 (obvezno za uporabo v skladu z EN 12841) ali priključek v skladu z EN 12275, opremljen z zaklepno vponko v pritrdilno odprtino in največje dolžine 110 mm. **Pozor!** Prepričajte se, da uporabljeni priključek omogoča pravilno delovanje naprave vzdolž vrvi (sl. 14.3) in da ne ovira pravihga pozicioniranja (sl. 14.4).

6) PREVERJANJA.

Poleg spodaj navedenih preverjanj upoštevajte tisto, kar je navedeno v splošnih navodilih (odstavek 3). Pred vsako uporabo preverite, da: je zagozda prosto premična, se ne zatika, vzmet zagozde pa se zaskoči v položaju za blokiranje vrvi; ne manjka noben zob zagozde in da nima sledi obrabe; se škripec prosto vrti v obe smeri. Med vsako uporabo: vedno preverite pravilno namestitve vrvi znotraj naprave; naprava in vrvi se ne sme naslanjati na oziroma dotikati ostrih robov in abrazivnih materialov (sl. 14.6 - 14.8); zagotovite, da naprava ni v stiku s steno ali drugimi izdelki (npr. priključki, naprave itd.); pazite, da vrvi med sidrom in priključkom na pasu ni ohlapna.

7) NAVODILA ZA UPORABO.

To napravo lahko uporabljate na več načinov: 1) Prižem (sl. 4÷6); 2) Vlečni škripec za beleženje napredka premikanja (sl. 7÷12); 3) Škripec (sl. 13).

7.1 - **Opozorila.** 1) Za varnost uporabnika je bistveno, da je naprava ali sidrna točka vedno pravilno nameščena in delo opravljeno tako, da sta tveganje za padec in višina padca čim manjša. 2) Ne uporabljajte drugih metod povezovanja, razen tistih, ki so prikazane.

8) NAČIN PRIŽEMA.

Ta način omogoča vzpenjanje po vrvi v skladu z EN 567 / EN 12841-B (npr. vzpon po vrvi pri dostopu z vrvi - sl. 6).

8.1 - **Namestitev.** Dvignite mobilno stransko ploščo tako, da jo narahlo dvignete

(1) in obrnete za 180 °(2) (sl. 4.1). Z eno roko rahlo napnite vrvi z drugo roko pa v pravilni smeri v položaj na vrvi namestite napravo (sl. 4.2). Zaprite mobilno stransko ploščo tako, da jo obračate v prikazano smer (sl. 4.3) tako dolgo, da se slišno zaskoči (sl. 4.4). Namestite združljiv priključek v ustrezno pritrdilno odprtino (sl. 4.5). Na koncu izvedite preizkus funkcij naprave, da preverite njeno pravilno delovanje in ustrezno smer namestitve vrvi (sl. 4.6÷4.7). **Pozor!** Za odstranitev vrvi morate postopke na slikah od 4.1 do 4.5 opraviti v obratnem vrstnem redu.

8.2 - **Uporaba.** Naprava se prosto premika navzgor in se zaskoči v položaju v katerem je nameščena.(sl. 5.1-5.2). Bodite previdni, ko se približujete sidrom in/ali vmesnim sidrom. Naprave pod nobenim pogojem ne smete uporabiti v situacijah z morebitnim faktorjem padca večjim od 1 (sl. 5.4), tj. uporabnik se mora vedno nahajati pod napravo in/ali sidrno točko (sl. 5.3). **Pozor!** V primeru padca, kjer je faktor padca večji od 1, se vrv lahko strga. **Pozor!** Med vzpenjanjem po navpični vrvi je napravo treba uporabiti v kombinaciji z drugo napravo za spenjanje vrvi, pritrjeno na pas.

8.3 - **Odpenjanje.** Napravo lahko vzdolž vrvi premaknete v nasprotni smeri glede na smer uporabe (sl. 5.5): 1) Popolnoma razbremenite napravo; 2) Delno odprite zagozdo (1) in premaknite napravo vzdolž vrvi (2); 3) Sprosite zagozdo in ponovno uporabite obremenitev. **Pozor!** Teh manevrov ne izvajajte, ko je naprava obremenjena.

8.4 - **Opozorila po EN 12841-B.** 1) Primarna funkcija naprav za nastavitev vrvi tipa B je pomikanje po delovni vrvi navzgor; zaradi tega je bistvenega pomena, da se jih vedno uporablja skupaj z napravami za nastavitev vrvi tipa A, povezanimi na neodvisno varnostno vrvi. 2) Naprave za nastavitev vrvi niso primerne za uporabo v sistemih za zaustavitev padca. 3) Ko je nastavljena sidrna vrvi obremenjena s celotno težo uporabnika, postane delovna vrvi: za zagotovitev optimalne varnosti uporabnika je zaradi tega treba uporabiti dodatno varnostno vrvi. 4) Uporabljajte izključno točke za sidranje, ki so v skladu s standardom EN 795 (minimalna trdnost 12 kN ali 18 kN za nekovinska sidra), brez ostrih robov. 5) Izogibajte se preobremenitvi ali dinamični obremenitvi naprave, ker lahko to poškoduje sidrno vrvi. 6) Tehnična učinkovitost sidrne vrvi je lahko zelo raznolika zaradi umazanije, vlage, ledu ali večkratne uporabe na istem odseku: ne pozabite, da lahko te spremembe stanja vplivajo na celovitost vrvi in zmogljivost blokiranja naprave na vrvi. 7) Za naklon sidrne vrvi ni omejitev. Kljub temu je priporočljivo, da delate kolikor se da navpično glede na sidrišče, da omejite tveganje učinka nihala. 8) Različni tipi sidrnih vrvi lahko vplivajo na karakteristike in varno delovanje naprave. 9) Dovoljena delovna obremenitev: 100 kg.

9) NAČIN VLEČENJA ŠKRIPCA ZA BELEŽENJE NAPREDKA PREMIKANJA.

Ta način ponuja dve različni konfiguraciji (sl. 8-10) uporabe, pri katerih se vrvi prosto premika skozi napravo v eno smer v nasprotno pa je blokirana. Za namestitve sledite ustreznim skicam (sl. 7÷12) in upoštevajte navodila iz prejšnjih odstavkov glede odpiranja/zapiranja naprave.

9.1 - **Vlečna konfiguracija** (sl. 8). Oprema omogoča neposredno dvigovanje bremena (sl. 9). **Pozor!** Ta izdelek ni naprava za varovanje v skladu z EN 15151 in se ne sme uporabljati za varovanje oseb.

9.2 - **Vzpenjalna konfiguracija** (sl. 10). Ta oprema omogoča vlečenje (sl. 11.3) ali samoreševanje osebe (sl. 11.1), na primer pri padcu v razpoko. To opremo lahko uporabite tudi za vzpostavitev vlečnega sistema (sl. 12).

10) NAČIN ŠKRIPCA.

Ta način omogoča dvigovanje ali prenos bremena v skladu s standardom EN 12278 (sl. 13). **Pozor!** Uporaba na visoko namiščenih napetih vrveh/tirolskih traverzah ni v skladu s standardom EN 12278, kot tudi ne s standardom EN 17109 (sl. 15.5): v takšnih primerih uporabe preverite združljivost opreme s postavljenimi vrvmi tako, da opravite nujno kontrolo (npr. napetosti, naklona, razdalje med dvema sidroma itd.).

10.1 - **Namestitev.** Premaknite ročico za nastavitev kolesca, kot je prikazano, dokler se ne zaskoči z ustreznim zatičem »H« (sl. 13.1÷13.4). Odprite nihajočo stransko ploščo in namestite vrvi na kolesce, kot je prikazano (sl. 13.5). Obrčajte nihajočo stransko ploščo nazaj v prvotni položaj, kot je prikazano, dokler ne zaslišite »klik«, ki označuje, da je popolnoma zaprta (sl. 13.6). Namestite združljiv priključek v ustrezno pritrdilno odprtino (sl. 13.7). Ta manever omogoča preklap iz konfiguracije prižema/vlečnega škripca v konfiguracijo škripca: da se vmete v začetno konfiguracijo preprosto sprostite ročico za nastavitev od zatiča »H«.

10.2 - **Opozorila.** Obremenitev sidrne točke ali drugih elementov sistema se lahko znatno poveča zaradi dinamičnih premikov bremena med manevrom: preverite skupno upornost sistema.

11) SIMBOLI.

Oglejte si legendo v splošnih navodilih (odstavek 16): F1; F2; F3; F9.

Návod na použitie tohto zariadenia pozostáva zo všeobecných a špecifických pokynov, ktoré treba pred použitím pozorne prečítať a porozumieť im. **Upozornenie!** V tejto písomnej informácii pre používateľov sú uvedené len konkrétne pokyny. **ŠPECIFICKÉ POKYNY ROLLNLOCK.**

Tento návod obsahuje informácie potrebné na správne používanie nasledujúceho výrobku/výrobkov: kladka/príchytky na lano pre horolezectvo, lanový prístup a záchranu.

1) OBLASŤ POUŽITIA.

EN 12841:2006-B - lanový prístupový systém / Zariadenie na nastavenie lana typu B / Stúpacie zariadenie na pracovné lano. EN 567:2013 - Horolezecké vybavenie: lanové svorky. EN 12278:200Z - Horolezecké vybavenie: kladky. Tento výrobok patrí medzi osobné ochranné prostriedky (O.O.P.). Je v súlade s nariadením (EÚ) 2016/425. **Upozornenie!** Podľa normy EN 12841 sa pri tomto výrobku musia dodržiavať údaje uvedené v norme EN 365 (všeobecné pokyny / odsek 2.5). **Upozornenie!** Podľa normy EN 12841 je pre tento výrobok povinná pravidelná dôkladná kontrola (všeobecné pokyny / odsek 8). **Nebezpečenstvo smrti!** Tento výrobok nie je zariadenie na zachytenie pádu [EN 353-2 / EN 12841-A] a nemôže sa používať na samonaväzovanie pri lezení ani ako nastavovač popruhov.

1.1 - **Zamýšľané použitie.** Zariadenie je určené na prevenciu proti pádom z výšky (EN 567 / EN 12841-B / EN 12278).

2) INFORMOVANÉ ÚRADY.

Pozri vysvetlivky vo všeobecných pokynoch (článok 9 / tabuľka D): M6; N1.

3) NOMENKLATÚRA (obr. 2).

A) Výkyvná bočná doska. B) Pevná bočná doska. C) Puzdro. D) Otvor na pripojenie. E) Blokovacia vačka. F) Páka na fixáciu polohy kladky. G) Kladka. H) Upevňovací kolík polohy kladky.

3.1 - **Základné materiály.** Pozri vysvetlivky vo všeobecných pokynoch (čl. 2.4). 1; 2; 3.

4) OZNAČENIE.

Čísla / písmená bez popisku: pozri legenda vo všeobecných pokynoch (čl. 5).

4.1 - **Obecné informácie** (obr.3). Označenia: 1; 4; 6; 7; 8; 10; 11; 12; 13; 15; 19; 30) typy a priemery kompatibilných lán; 31) smer otvárania; 32) Maximálna garantovaná pevnosť; 33) Maximálne menovité zaťaženie.

4.2 - **Vysledovatelnosť** (obr.3). Indikácie: T1; T3; T8.

5) KOMPATIBILITA

Tento výrobok sa môže používať len v kombinácii so zariadeniami s označením CE.

5.1 - **Postroje.** Tento výrobok je kompatibilný s pracovnými postrojmi (EN 813, EN 361) pri použití v súlade s normou EN 12841 a s horolezeckými postrojmi (EN 12277) pri použití v súlade s normami EN 567 a EN 12278.

5.2 - **Laná / doplnkové šnúry.** V závislosti od príslušných právnych predpisov sa zariadenie môže používať len s lanami a/alebo doplnkovými šnúrami uvedenými v tabuľke (obr. 1): EN 1891 semi-statické jadrové laná (jadro + plášť), EN 892 dynamické laná, EN 564 doplnkové laná. Na certifikáciu podľa normy EN 12841 boli použité tieto laná: Patrón 10 a KM III (Teufelberger). **Upozornenie!** Nepoužívajte na drôtové laná alebo pletené laná. **Upozornenie!** V súlade s normou EN 12841-B možno zariadenie pripojiť k upevňovaciemu bodu postroja podľa normy EN 813 pomocou šnúry podľa normy EN 354 a kompatibilných konektorov podľa normy EN 362 (obr. 6): maximálna celková dĺžka = 1 m.

5.3 - **Konektor.** Používajte len konektor podľa normy EN 362 (povinný na použitie podľa normy EN 12841) alebo konektor podľa normy EN 12275 vybavený blokovacím hradlom v otvore na pripojenie a s maximálnou dĺžkou 110 mm. **Upozornenie!** Uistite sa, že používaný konektor umožňuje prácu zariadenia v rade (obr. 14.3) bez toho, aby bránil jeho správne umiestneniu (obr. 14.4).

6) KONTROLY.

Na základe ďalej uvedených kontrol dodržiavajte pokyny uvedené vo všeobecných pokynoch (odsek 3). Pred každým použitím skontrolujte, že: vačka sa otáča voľne, bez zaseknutia a pružina vačky ju zavakne v polohe blokovania lana; všetky zuby vačky sú prítomné a bez známkov opotrebovania; remenica sa otáča voľne v oboch smeroch. Pri každom použití: vždy skontrolujte správne umiestnenie lana vo vnútri zariadenia; zariadenie a lano sa nesmú opierať o rezné hrany a abrazívne materiály alebo sa s nimi dotýkať (obr. 14.6 - 14.8); zabráňte kontaktu zariadenia so stenou alebo inými výrobkami (napr. konektormi, zariadeniami atď.); zabráňte voľnému lanu medzi kotvou a upevnením na postroji.

7) NÁVOD NA POUŽITIE.

Toto zariadenie možno používať v niekoľkých režimoch: 1) Stúpacie zariadenie (obr. 4÷6); 2) Kladka na zachytávanie pokroku (obr. 7÷12); 3) Kladka (obr. 13).

7.1 - **Varovania.** 1) Pre bezpečnosť používateľa je nevyhnutné, aby zariadenie alebo kotviaci bod boli vždy správne umiestnené a práca vykonávaná tak, aby sa minimalizovalo riziko pádu a výšky pádu. 2) Nepoužívajte iné ako uvedené spôsoby pripojenia zariadenia.

8) REŽIM STÚPANIA.

Tento režim umožňuje výstup po lane v súlade s normami EN 567 / EN 12841-B (napr. výstup po lane pri lanových prácach - obr. 6).

8.1 - **Inštalácia.** Zdvihnite pohyblivú bočnú dosku jej miernym nadvihnutím (1) a otočte ju o 180° (2) (obr. 4.1). Jednou rukou držte lano mierne napnuté a druhou rukou umiestnite zariadenie na lano v správnom smere (obr. 4.2). Zaoťvte pohyblivú bočnú dosku otáčaním v uvedenom smere (Obr. 4.3), kým sa neozve správne cvaknutie zatvárania (Obr. 4.4). Do vyhradeného otvoru na pripojenie upevnite kompatibilný konektor (obr. 4.5). Nakoniec vykonajte funkčnú skúšku zariadenia, aby ste overili jeho dobrú funkčnosť a správny smer montáže lana (obr. 4.6÷4.7). **Upozornenie!** Ak chcete lano odstrániť, operácie z obr. 4.1 až obr. 4.5 sa musia vykonať v opačnom poradí.

8.2 - **Použitie.** Zariadenie sa môže voľne pohybovať smerom nahor a zaisť sa v polohe, na ktorej je umiestnené (obr. 5.1-5.2). Pri približovaní sa ku kotvám a/alebo medzikotvám buďte opatrní. Zariadenie sa v žiadnom prípade nesmie používať v situáciách s faktorom možného pádu väčším ako 1 (obr. 5.4), t. j. používateľ sa musí - za každých okolností - nachádzať pod zariadením a/alebo kotviacim bodom (obr. 5.3). **Upozornenie!** Pri páde s faktorom pádu väčším ako 1 by mohlo dôjsť k pretrhnutiu lana. **Upozornenie!** Pri výstupe po zvislom lane sa zariadenie musí používať v kombinácii s ďalším upínacím zariadením na lano, ktoré je pripojené k postroju.

8.3 - **Uvoľňovanie.** Zariadenie sa môže pohybovať po lane v opačnom smere vzhľadom na smer použitia (obr. 5.5): 1) Úplne uvoľníte zariadenie; 2) Čiastočne otvoríte vačku (1) a premiestnite zariadenie pozdĺž lana (2); 3) Uvoľníte vačku a znovu zaťažíte zariadenie. **Upozornenie!** Tieto manévry nevykonávajúte, keď je zariadenie zaťažené.

8.4 - **Upozornenia podľa normy EN 12841-B.** 1) Primárnou funkciou zariadení na nastavovanie lana typu B je postup po pracovnom vedení; z tohto dôvodu je nevyhnutné, aby sa vždy používali spolu so zariadením na nastavovanie lana typu A pripojeným k nezávislému bezpečnostnému vedeniu. 2) Zariadenia na nastavenie lana nie sú vhodné na použitie v systéme zachytenia pádu. 3) Keď je nastaviteľné kotviace lano zaťažené celou hmotnosťou používateľa, stáva sa pracovným lanom: na zaistenie optimálnej bezpečnosti používateľa je preto nevyhnutné, aby sa používalo aj bezpečnostné lano. 4) Môže sa používať len kotviacie body, ktoré sú v súlade s normou EN 795 (minimálna pevnosť 12 kN alebo 18 kN pre nekovové kotvy), ktoré nemajú ostré hrany. 5) Zabráňte akémukoľvek preťaženiu alebo dynamickému zaťaženiu zariadenia, pretože môže poškodiť kotviace lano. 6) Technické parametre kotviaceho lana sa môžu výrazne meniť v dôsledku znečistenia, vlhkosti, ľadu, opakovaného používania na tom istom úseku: dávajte si pozor, pretože tieto zmeny stavu môžu ovplyvniť integritu lana a blokovací výkon zariadenia na lane. 7) Neexistujú žiadne obmedzenia týkajúce sa sklonu kotviaceho lana. Napriek tomu sa odporúča pracovať s kotviacim bodom čo najviac vertikálne, aby sa obmedzilo riziko kyvadlového efektu. 8) Rôzne typy kotviacich lán môžu ovplyvniť vlastnosti a bezpečnú prevádzku zariadenia. 9) Limit pracovného zaťaženia: 100 kg.

9) REŽIM ŤAHANIA KLDKY ZACHYTÁVAJÚCEJ POKROK.

Tento režim ponúka dve rôzne konfigurácie (obr. 8-10) použitia, pri ktorých sa lano môže voľne pohybovať cez zariadenie v jednom smere a je zablokované v opačnom smere. Pri inštalácii postupujte podľa príslušných výkresov (obr. 7÷12), pričom dodržiavajte pokyny uvedené v predchádzajúcich odsekoch pre otváranie/zatváranie zariadenia.

9.1 - **Konfigurácia na ťahanie** (obr. 8). Zariadenie umožňuje priame zdvíhanie nákladu (obr. 9). **Upozornenie!** Tento výrobok nie je istiacim zariadením podľa normy EN 15151 a nemá by sa používať na istenie osôb.

9.2 - **Konfigurácia na výstup** (obr. 10). Zariadenie umožňuje vyťahovanie (obr. 11.3) alebo samovýťah osoby (obr. 11.1), napríklad v prípade pádu do trhliny. Zariadenie možno použiť aj na vytvorenie ťažných systémov (obr. 12).

10) KLDKOVÝ REŽIM.

Tento režim umožňuje zdvíhanie alebo prenášanie bremena v súlade s normou EN 12278 (obr. 13). **Upozornenie!** Použitie na napnutých highlines/Tyrolských traverzoch nie je pokryté normami EN 12278 ani EN 17109 (obr. 15.5): v prípade takéhoto použitia skontrolujte kompatibilitu zariadenia s nastavením lana vykonaním potrebných testov (napr. napnutie, sklon, vzdialenosť medzi kotvami atď.).

10.1 - **Inštalácia.** Posúvajte páku na upevnenie polohy kladky podľa obrázka, kým nezapadne do príslušného čapu „H“ (obr. 13.1÷13.4). Otvorte výkyvnú bočnú dosku a nainštalujte lano na kladku podľa znázornenia (obr. 13.5). Otočte výkyvnú bočnú dosku späť do pôvodnej polohy, ako je znázornené na obrázku, až kým sa neozve „cvaknutie“, ktoré znamená, že je úplne zatvorená (obr. 13.6). Pripojte kompatibilný konektor cez vyhradený otvor na pripojenie (obr. 13.7). Tento manévr umožňuje prepnúť z konfigurácie stúpacieho/ťahacieho zariadenia na konfiguráciu s kladkou: ak sa chcete vrátiť do východiskovej konfigurácie, jednoducho uvoľníte upevňovaciu páku z čapu „H“.

10.2 - **Varovania.** Namáhanie kotviaceho bodu a ostatných prvkov systému sa môže výrazne zvýšiť v dôsledku dynamických pohybov bremena počas manévru: otvorte si celkovú odolnosť systému.

11) SYMBOLY.

Pozrite si legendu vo všeobecných pokynoch (bod 16): F1; F2; F3; F9.

Instrucțiunile de utilizare a acestui dispozitiv constau dintr-o instrucțiune generală și una specifică și ambele trebuie citite cu atenție înainte de utilizare. **Atenție!** Această fișă constituie doar instrucțiunea specifică.

INSTRUCȚIUNI SPECIFICE PENTRU ROLLNLOCK.

Această notă conține informațiile necesare pentru utilizarea corectă a următoarelor produse: scripete/clemă de coardă pentru alpinism, lucrări de acces și salvarea cu corzi.

1) DOMENIUL DE APLICARE.

EN 12841:2006-B - Sistem de acces cu coardă/dispozitiv de reglare a corzii de tip B/blocator pentru linia de lucru. EN 567:2013 - Echipament pentru alpinism și escaladare: dispozitive de blocare. EN 12278:2007 - Echipament pentru alpinism: scripete. Acest produs este un echipament personal de protecție (EPP). Acesta este în conformitate cu regulamentul (UE) din 2016/425. **Atenție!** Conform standardului EN 12841, pentru acest produs trebuie respectate indicațiile din norma EN 365 (instrucțiuni generale/paragraful 2.5). **Atenție!** Conform standardului EN 12841, pentru acest produs este obligatorie o verificare periodică detaliată (instrucțiuni generale/paragraful 8). **Pericol de moarte!** Acest produs nu este un dispozitiv de protecție împotriva căderii (EN 353-2 / EN 12841-A) și nu poate fi utilizat pentru auto-amaraj în timpul urcării sau ca dispozitiv de reglare a benzii.

1.1 - Utilizări prevăzute. Dispozitivul este proiectat pentru prevenirea căderilor de la înălțime (EN 567/EN 12841-B/EN 12278).

2) ORGANE NOTIFICATE.

Consultați legenda din instrucțiunile generale (paragraful 9/tabelul D): M6; N1.

3) NOMENCLATURĂ (Fig. 2).

A) Placă laterală oscilantă. B) Placă laterală fixă. C) Bușcă. D) Orificiu de legătură. E) Camă de blocare. F) Manetă fixare poziție bobină. G) Scripete. H) Știft fixare poziție bobină.

3.1 - Materiale principale. Consultați legenda din instrucțiunile generale (paragraful 2.4): 1; 2; 3.

4) MARCARE.

Numere/litere fără titlu: consultați legenda din instrucțiunile generale (paragraful 5).

4.1 - Informații generale (Fig. 3). Indicații: 1; 4; 6; 7; 8; 10; 11; 12; 13; 15; 19; 30) Tipuri și diametre de corzi compatibile; 31) Direcția de deschidere; 32) Rezistența maximă garantată; 33) Sarcină nominală maximă.

4.2 - Trasabilitate (Fig.3). Indicații: T1; T3; T8.

5) COMPATIBILITATE.

Produsul poate fi utilizat doar împreună cu un echipament cu marcaj CE.

5.1 - Hamuri. Acest produs este compatibil cu hamuri de lucru (EN 813, EN 361) atunci când este utilizat în conformitate cu standardul EN 12841 și cu hamuri de alpinism (EN 12277) atunci când este utilizat în conformitate cu standardele EN 567 și EN 12278.

5.2 - Corzi/cordeline. În funcție de legislația relevantă, echipamentul poate fi utilizat doar cu corzile și/sau cordelinele prezentate în tabel (Fig. 1): corzi Kernmantle semi-statice (miez + înveliș) EN 1891, corzi dinamice EN 892, cordeline EN 564. Pentru certificarea conform standardului EN 12841 au fost utilizate următoarele corzi: Patron 10 și KM III (Teufelberger). **Atenție!** A nu se utiliza cu cabluri de sârmă sau corzi împletite. **Atenție!** În conformitate cu EN 12841-B, dispozitivul poate fi conectat la punctul de legătură EN 813 al hamului prin intermediul unei lonje EN 354 și a unor carabiniere EN 362 compatibile (Fig. 6): lungime totală maximă = 1 m.

5.3 - Carabinieră. Folosiți doar o carabinieră EN 362 (obligatorie pentru utilizarea în conformitate cu EN 12841) o carabinieră EN 12275 dotată cu o poartă de blocare în orificiu pentru legătură și cu lungimea maximă de 110 mm. **Atenție!** Asigurați-vă că acea carabinieră pe care o folosiți permite funcționarea dispozitivului pe linie (Fig. 14.3) fără a-i afecta poziționarea corectă (Fig. 14.4).

6) VERIFICĂRI.

Pe lângă verificările indicate mai jos, respectați indicațiile din instrucțiunile generale (paragraful 3). **Înainte de fiecare utilizare, verificați dacă:** cama se rotește liberă, fără a se bloca, și arcul camei o fixează în poziția de blocare a corzii; cama are toți dinții și nu prezintă semne de uzură; scripetele se rotește liber în ambele direcții. **În timpul fiecărei utilizări:** verificați întotdeauna amplasarea corectă a corzii în interiorul dispozitivului; dispozitivul și coarda nu trebuie să se sprijine sau să intre în contact cu muchii tăioase și materiale abrazive (Fig. 14.6-14.8); dispozitivul nu trebuie să intre în contact cu peretele sau alte produse (de exemplu, carabiniere, dispozitive etc.); evitați slăbirea corzii între ancoră și punctul de fixare de pe ham.

7) INSTRUCȚIUNI DE UTILIZARE.

Acest dispozitiv poate fi utilizat în mai multe moduri: 1) Blocator (Fig.4÷6); 2) Scripete de ridicare pentru avansare (Fig.7÷12); 3) Scripete (Fig.13).

7.1 - Avertismente. 1) Pentru siguranța utilizatorului, este esențial ca dispozitivul sau punctul de ancorare să fie poziționate întotdeauna corect și ca lucrările să fie efectuate în așa fel încât să se reducă la minimum riscul de cădere și înălțimea căderii. 2) Nu folosiți alte metode de conectare a dispozitivului decât cele indicate.

8) MOD BLOCATOR.

Acest mod permite urcarea pe coardă în conformitate cu standardele EN 567/EN 12841-B (de exemplu, urcarea pe coardă în cadrul lucrărilor de acces cu corzi - Fig. 6).

8.1 - Instalare. Ridicați placa laterală mobilă ușor (1) și rotiți-o la 180° (2) (Fig. 4.1). Țineți coarda în tensiune ușoară cu o mână, iar cu cealaltă poziționați dispozitivul pe coardă în direcția corectă (Fig. 4.2). Închideți placa laterală mobilă rotind-o în direcția indicată (Fig. 4.3), până când auziți un clic specific închiderii corecte (Fig. 4.4). Fixați o carabinieră compatibilă pe orificiul special pentru legătură (Fig. 4.5). În cele din urmă, efectuați un test funcțional al dispozitivului, pentru a verifica funcționarea corespunzătoare și direcția de montare corectă pe coardă (Fig. 4.6÷4.7). **Atenție!** Pentru a îndepărta coarda, operațiunile de la Fig. 4.1 la Fig. 4.5 trebuie efectuate în ordine inversă.

8.2 - Utilizare. Dispozitivul poate fi mișcat liber în sus și se va bloca în poziția în care este așezat (Fig. 5.1-5.2). Fiți atenți când vă apropiați ancore și/sau ancore intermediare. Dispozitivul nu trebuie utilizat în niciun caz în situații cu un factor potențial de cădere mai mare de 1 (Fig. 5.4), adică utilizatorul trebuie să fie tot timpul sub dispozitiv și/sau punctul de ancorare (Fig. 5.3). **Atenție!** Un factor de cădere mai mare de 1 poate cauza ruperea corzii. **Atenție!** Pentru a urca pe o coardă verticală, dispozitivul trebuie utilizat în combinație cu alt dispozitiv de blocare a frânghiei conectat la ham.

8.3 - Eliberare. Dispozitivul poate fi mișcat pe linie în direcția opusă direcției de utilizare (Fig. 5.5): 1) Eliberați complet sarcina de pe dispozitiv; 2) Deschideți parțial cama (1) și mutați dispozitivul pe coardă (2); 3) Eliberați cama și aplicați înapoi sarcina. **Atenție!** Nu efectuați aceste manevre în timp ce dispozitivul este în sarcină.

8.4 - Avertismente EN 12841-B. 1) Funcția principală a dispozitivelor de reglare a corzii de tip B este avansarea liniei de lucru. Din acest motiv, este esențial ca acestea să fie utilizate mereu împreună cu un dispozitiv de reglare a corzii de tip A conectat la o linie de siguranță independentă. 2) Dispozitivele de reglare a corzii nu pot fi utilizate în cadrul unui sistem cu opritor de cădere. 3) Atunci când o linie de ancorare reglabilă este încărcată cu întreaga greutate a utilizatorului, aceasta devine linie de lucru: pentru asigurarea siguranței optime a utilizatorului, este necesară utilizarea unei linii de siguranță. 4) Puteți folosi doar puncte de ancorare care respectă standardul EN 795 (rezistență minimă de 12 kN sau 18 kN pentru ancore nemetalice) care nu au margini ascuțite. 5) Evitați orice supraîncărcare sau încărcare dinamică a dispozitivului, deoarece acest lucru poate afecta linia de ancorare. 6) Performanțele tehnice ale liniei de ancorare pot varia în mod considerabil, din cauza murdăriei, umezelii, gheții, utilizării repetate pe aceeași întindere: rețineți că aceste variații pot influența integritatea liniei și performanța de blocare a dispozitivului pe coardă. 7) Nu există restricții privind înclinarea corzii față de ancoră. Cu toate acestea, se recomandă să o folosiți cât mai vertical posibil față de punctul de ancorare, în vederea limitării riscului de efect pendular. 8) Alte tipuri de linii de ancorare pot afecta caracteristicile și utilizarea în siguranță a dispozitivului. 9) Limită sarcină de lucru: 100 kg.

9) MOD SCRIPETE DE RIDICARE PRIN AVANSARE.

Acest mod oferă două configurații diferite (Fig. 8-10) de utilizare, în care coarda se poate mișca liberă prin dispozitiv într-o direcție și în este blocat în direcția opusă. Pentru instalare, urmați desenele relevante (Fig. 7÷12), în timp ce respectați instrucțiunile prezentate în paragrafele anterioare pentru deschiderea/închiderea dispozitivului.

9.1 - Configurație ridicare (Fig. 8). Echipamentul permite ridicarea directă a unei sarcini (Fig. 9). **Atenție!** Acest produs nu este un dispozitiv de amaraj EN 15151 și nu trebuie utilizat pentru amaraarea unei persoane.

9.2 - Configurație urcare (Fig.10). Echipamentul permite ridicarea (Fig. 11.3) sau salvarea unei persoane (Fig. 11.1), de exemplu, în cazul căderii într-o crevasă. Echipamentul poate fi folosit și pentru crearea unor sisteme de ridicare (Fig. 12).

10) MOD SCRIPETE.

Acest mod permite ridicarea sau transferarea unei sarcini în conformitate cu standardul EN 12278 (Fig. 13). **Atenție!** Utilizarea pe linii suspendate în tensiune/traverse tiroliene nu este acoperită prin standardele EN 12278 sau EN 17109 (Fig. 15.5): în cazul unor astfel de utilizări, verificați compatibilitatea echipamentului cu configurația liniei, efectuând teste necesare (de exemplu, tensiune, înclinare, distanța dintre ancore etc.).

10.1 - Instalare. Mutați poziția manetei de fixare a poziției bobinei așa cum este indicat, până când aceasta acționează pinul „H” corespunzător (Fig. 13.1÷13.4). Deschideți placa laterală oscilantă și instalați coarda pe bobină, așa cum este indicat (Fig. 13.5). Rotiți placa laterală oscilantă înapoi în poziția inițială, așa cum este indicat, până când auziți un „clic”, care indică închiderea completă (Fig. 13.6). Fixați o carabinieră compatibilă prin orificiul special pentru legătură (Fig. 13.7). Această manevră permite comutarea de pe configurația cu blocator/scripete de ridicare pe configurația cu scripete: pentru revenirea la configurația inițială, pur și simplu eliberați maneta de fixare de pe pinul „H”.

10.2 - Avertismente. Forța de pe punctul de ancorare și alte elemente ale sistemului poate crește în mod considerabil din cauza mișcărilor dinamice ale sarcinii în timpul manevrei: verificați rezistența generală a sistemului.

11) SIMBOLURI.

Consultați legenda din instrucțiunile generale (paragraful 16): F1; F2; F3; F9.

Návod k použití tohoto zařízení sestává ze všeobecných a specifických pokynů, které je třeba před použitím pečlivě přečíst a porozumět jim. **Upozornění!** Tato příbalová informace obsahuje pouze konkrétní pokyny.

SPECIFICKÉ POKYNY ROLLNLOCK.

Tyto pokyny obsahují nezbytné informace pro správné použití následujícího výrobku/výrobků: kladka/objímka na lano pro horolezectví, lanové práce a záchranu.

1) OBLAST POUŽITÍ.

EN 12841:2006-B - Lanový přístupový systém / Zařízení pro nastavení lana typu B / Stupací zařízení na pracovní lano. EN 567: 2013 - Horolezecké vybavení: lanové svorky. EN 12278:2007 - Horolezecké vybavení: kladky. Tento výrobek je osobní ochranný prostředek (OOP). Je v souladu s nařízením (EU) 2016/425.

Upozornění! Podle normy EN 12841 musí být u tohoto výrobku dodrženy údaje normy EN 365 (všeobecné pokyny / odstavec 2.5). **Upozornění!** Podle normy EN 12841 je u tohoto výrobku povinná pravidelná důkladná kontrola (všeobecné pokyny / odstavec 8). **Nebezpečí smrti!** Tento výrobek není zařízením pro zachycení pádu (EN 353-2 / EN 12841-A) a nelze jej použít k samonavazování při lezení ani jako nastavovací popruh.

1.1 - Zamýšlené použití. Zařízení je určeno k prevenci proti pádu z výšky (EN 567 / EN 12841-B / EN 12278).

2) INFORMOVANÉ ÚRADY.

Viz vysvětlivky ve všeobecných pokynech (článek 9/tabulka D): M6; N1.

3) NOMENKLATURA (obr. 2).

A) Výkyvná boční deska. B) Pevná boční deska. C) Objímka. D) Otvor pro připojení. E) Blokovací vačka. F) Páka pro upevnění polohy kladky. G) Kladka. H) Čep pro upevnění polohy kladky.

3.1 - Základní materiály. Viz legenda v obecných pokynech (bod 2.4): 1; 2; 3.

4) ZNAČENÍ.

Číslo/písmena bez popisku: viz legenda v obecných pokynech (bod 5).

4.1 - Obecné informace (obr.3). Indikace: 1; 4; 6; 7; 8; 10; 11; 12; 13; 15; 19; 30) typy a průměry kompatibilních lan; 31) směr otevření; 32) Maximální zaručená pevnost; 33) Maximální jmenovité zařízení.

4.2 - Dohledatelnost (obr.3). Indikace: T1; T3; T8.

5) KOMPATIBILITA

Tento výrobek lze používat pouze v kombinaci se zařízením s označením CE.

5.1 - Postroje. Tento výrobek je kompatibilní s pracovními postroji (EN 813, EN 361) při použití v souladu s EN 12841 a s horolezeckými postroji (EN 12277) při použití v souladu s EN 567 a EN 12278.

5.2 - Lana/přídavné šňůry. V závislosti na příslušných právních předpisech lze zařízení používat pouze s lany a/nebo přídavnými šňůrami uvedenými v tabulce (obr. 1): EN 1891 semistatická jádrová lana (jádro + plášť), EN 892 dynamická lana, EN 564 doplňkové šňůry. Pro certifikaci podle normy EN 12841 byla použita následující lana: Patron 10 a KM III (Teufelberger). **Upozornění!** Nepoužívejte na ocelová lana nebo opletená lana. **Upozornění!** V souladu s normou EN 12841-B lze zařízení připojit k upevňovacímu bodu postroje EN 813 pomocí šňůry EN 354 a kompatibilních konektorů EN 362 (obr. 6): maximální celková délka = 1 m.

5.3 - Konektor. Používejte pouze konektor podle normy EN 362 (povinný pro použití podle normy EN 12841) nebo konektor podle normy EN 12275 vybavený zajišťovacím hradítkem v otvoru pro připojení a s maximální délkou 110 mm. **Upozornění!** Dbejte na to, aby používaný konektor umožňoval řadovou práci přístroje (obr. 14.3) a nebránil jeho správnému umístění (obr. 14.4).

6) KONTROLY.

Kromě níže uvedených kontrol je nutno dodržet rovněž instrukce uvedené ve všeobecných pokynech (článek 3). **Před každým použitím zkontrolujte, zda se:** vačka volně otáčí, nezasekává se a pružina vačky ji zacvakne v poloze blokování lana; všechny zuby vačky jsou přítomny a bez známek opotřebení; kladka se volně otáčí v obou směrech. **Během každého použití:** vždy zkontrolujte správné umístění lana uvnitř zařízení; zařízení a lano se nesmí opírat o řezné hrany a abrazivní materiály nebo se s nimi dotýkat (obr. 14.6-14.8); zabraňte kontaktu zařízení se stěnou nebo jinými výrobky (např. spojkami, zařízeními atd.); vyvarujte se volného lana mezi kotvou a upevněním na postroji.

7) NÁVOD K POUŽITÍ.

Toto zařízení lze používat v několika režimech: 1) Stupací zařízení (obr. 4÷6); 2) Kladka pro zachycení postupu (obr. 7÷12); 3) Kladka (obr. 13).

7.1 - Varování. 1) Pro bezpečnost uživatele je nezbytné, aby zařízení nebo kotevní bod byly vždy správně umístěny a práce prováděny tak, aby se minimalizovalo riziko pádu a výška pádu. 2) Nepoužívejte jiné než uvedené způsoby připojení zařízení.

8) STOUPACÍ REŽIM.

Tento režim umožňuje výstup po laně v souladu s normami EN 567 / EN 12841-B (např. výstup po laně při práci na laně - obr. 6).

8.1 - Instalace. Zvedněte pohyblivou boční desku mírným nadzvednutím (1) a otočte ji o 180° (2) (obr. 4.1). Jednou rukou držte lano mírně v tahu a druhou rukou umístíte zařízení na lano ve správném směru (obr. 4.2). Zavřete pohyblivou

boční desku otáčením v uvedeném směru (Obr. 4.3), dokud neuslyšíte správné cvaknutí při zavírání (Obr. 4.4). Zajistěte kompatibilní konektor do vyhrazeného otvoru pro připojení (Obr. 4.5). Nakonec proveďte funkční zkoušku zařízení, abyste ověřili jeho dobrou funkci a správný směr montáže lana (obr. 4.6÷4.7). **Upozornění!** Pro demontáž lana je třeba provést operace z obr. 4.1 až 4.5 v opačném pořadí.

8.2 - Použití. Zařízení se může volně pohybovat směrem nahoru a zablokuje se v poloze, na které je umístěno (obr. 5.1-5.2). Při přiblížení ke kotvám a/nebo mezikotvám buďte opatrní. Zařízení se v žádném případě nesmí používat v situacích s faktorem možného pádu větším než 1 (obr. 5.4), tj. uživatel se musí - za všech okolností - nacházet pod zařízením a/nebo kotevním bodem (obr. 5.3). **Upozornění!** Při pádu s faktorem pádu větším než 1 by mohlo dojít k přetřetí lana. **Upozornění!** Při výstupu po svíslém laně musí být zařízení použito v kombinaci s jiným upínacím zařízením připevněným k postroji.

8.3 - Uvolnění: Zařízením lze pohybovat po laně v opačném směru vzhledem ke směru použití (obr.5.5): 1) Úplně odjistěte zařízení; 2) Částečně otevřete vačku (1) a přesuňte zařízení podél lana (2); 3) Uvolněte vačku a znovu zatěžte. **Upozornění!** Tyto manévry neprovádějte, pokud je zařízení zatíženo.

8.4 - Upozornění podle normy EN 12841-B. 1) Primární funkcí zařízení pro nastavení lana typu B je postup po pracovním laně; z tohoto důvodu je nezbytné, aby byla vždy používána společně se zařízením pro nastavení lana typu A připojeným k nezávislému bezpečnostnímu vedení. 2) Zařízení pro nastavení lana nejsou vhodné pro použití v systému zachycení pádu. 3) Je-li nastavitelné kotevní lano zatíženo celou hmotností uživatele, stává se pracovním lanem: pro zajištění optimální bezpečnosti uživatele je proto nezbytné, aby bylo použito i bezpečnostní lano. 4) Lze použít pouze kotevní body, které odpovídají normě EN 795 (minimální pevnost 12 kN nebo 18 kN u nekovových kotev), které nemají ostré hrany. 5) Vyvarujte se jakéhokoli přetížení nebo dynamického zatížení zařízení, protože může poškodit kotevní lano. 6) Technické vlastnosti kotevního lana se mohou značně lišit v důsledku znečištění, vlhkosti, ledu, opakovaného použití na stejném úseku: pozor, protože tyto změny stavu mohou ovlivnit celistvost lana a blokovací vlastnosti zařízení na laně. 7) Neexistují žádná omezení týkající se sklonu kotevního lana. Přesto se doporučuje pracovat s kotevním bodem co nejsvisleji, aby se omezilo riziko kyvadlového efektu. 8) Různé typy kotevních lan mohou ovlivnit vlastnosti a bezpečný provoz zařízení. 9) Mezní hodnota pracovního zatížení: 100 kg.

9) REŽIM TAŽNÉ KLDKY ZACHYCUJÍCÍ POKROK.

Tento režim nabízí dvě různé konfigurace (obr. 8-10) použití, při nichž se lano může volně pohybovat zařízením v jednom směru a v opačném směru je zablokováno. Při instalaci postupujte podle příslušných výkresů (obr. 7÷12), přičemž dodržujte pokyny uvedené v předchozích odstavcích pro otevírání/zavírání zařízení.

9.1 - Konfigurace pro tažení (obr.8). Zařízení umožňuje přímé zvedání břemene (obr.9). **Upozornění!** Tento výrobek není nosným zařízením podle normy EN 15151 a neměl by být používán k připoutání osoby.

9.2 - Konfigurace pro výstup (obr. 10). Zařízení umožňuje vytažení (obr. 11.3) nebo sebezáchranu osoby (obr. 11.1), například v případě pádu do trhliny. Zařízení lze také použít k vytvoření tažných systémů (obr. 12).

10) REŽIM KLDKY.

Tento režim umožňuje zvedání nebo přenášení břemene v souladu s normou EN 12278 (obr. 13). **Upozornění!** Použití na napnutých highlinech/tyrolských traverzech není pokryto normami EN 12278 ani EN 17109 (obr. 15.5); v případě takového použití zkontrolujte kompatibilitu zařízení s nastavením vedení provedením nezbytných testů (např. napnutí, sklon, vzdálenost mezi kotvami atd.).

10.1 - Instalace. Posuňte páku pro upevnění polohy kladky podle obrázku, dokud nezapadne do příslušného čepu „H“ (obr. 13.1÷13.4). Otevřete výkyvnou boční desku a nainstalujte lano na kladku podle obrázku (obr. 13.5). Otočte výkyvnou boční desku zpět do výchozí polohy, jak je znázorněno na obrázku, až uslyšíte „cvaknutí“, které znamená, že je deska zcela uzavřena (obr. 13.6). Připevněte kompatibilní konektor přes vyhrazený otvor pro připojení (Obr.13.7). Tímto manévrem lze přejít z konfigurace stupacího zařízení/tahací kladky na konfiguraci kladky: pro návrat do výchozí konfigurace stačí uvolnit upevňovací páčku z kolíku „H“.

10.2 - Varování. Namáhání kotevního bodu a ostatních prvků systému se může v důsledku dynamických pohybů břemene během manévru značně zvýšit: ověřte celkovou odolnost systému.

11) SYMBOLY.

Viz legenda v obecných pokynech (bod 16): F1; F2; F3; F9.

Az erre a felszerelésre vonatkozó használati utasítások általános és speciális utasításokból állnak, amelyeket használat előtt figyelmesen el kell olvasni.

Figyelem! Ez a lap csak a speciális utasításokat tartalmazza.

ROLLNLOCK SPECIÁLIS UTASÍTÁSOK

Ez az ismertető az alábbi termék/ek helyes használatára vonatkozó utasításokat tartalmazza: csiga /kötélbilincс hegymászóhoz, alpinista munkához és mentéshez.

1) ALKALMAZÁSI TERÜLET.

EN 12841:2006-B - Megközelítési kötérendszer / Kötélbeállító eszköz (B típus) / Munkakötélen használt mászóegység. EN 567:2013 - Hegymászó felszerelések: kötélbilincsek. EN 12278:2007 - Hegymászó felszerelések: kötélcsigák. Ez a termék személyi védőeszköz. Megfelel az (EU) 2016/425 rendeletnek. **Figyelem!** Az MSZ EN 12841 szabványnak megfelelően, ennél a terméknel be kell tartani az MSZ EN 365 szabvány útmutatásait (általános utasítások / 2.5 bek.).

Figyelem! Az EN 12841 szabványnak megfelelően, ennél a terméknel kötelező az időszakos alapos ellenőrzés (általános utasítások / 8. bekezdés). Életveszély! Ez a termék nem zuhanásgátoló eszköz (EN 353-2 / EN 12841-A), és nem használható mászás közbeni önbiztosításra vagy hevederállítóként.

1.1 - Rendeltetészerű használat Az eszköz magasból történő leesés elleni védelemre szolgál (MSZ EN 567 / MSZ EN 12841-B / MSZ EN 12278).
2) BEJELENTETT SZERVEZETEK.

Olvassa el a jelmagyarázatot az általános utasításokban (9. bek. / D tábl.): M6; N1.

3) SZÓJEGYZÉK (2. ábra).

A) Mozgó oldallemmez. B) Rögzített oldallemmez. C) Persely. D) Csatlakozónylás. E) Zárócsap. F) Csuklós pozicionáló rögzítőkar. G) Tárcsa. H) Csuklós pozicionáló rögzítőcsap.

3.1 - Főbb anyagok. Olvassa el a jelmagyarázatot az általános utasításokban (2.4 bek.): 1; 2; 3.

4) JELÖLÉS.

Ábrafelirat nélküli számok/betűk: olvassa el a jelmagyarázatot az általános utasításokban (5. bek.).

4.1 - Általános (3. ábra). Útmutatások: 1; 4; 6; 7; 8; 10; 11; 12; 13; 15; 19; 30) A kompatibilis kötelek típusai és átmérője; 31) Nyitási irány; 32) Maximális garantált teherbírás; 33) Maximális munkaterhelés.

4.2 - Nyomon követhetőség (3. ábra). Útmutatások: T1; T3; T8.

5) KOMPATIBILITÁS.

Ez a termék csak CE-jelöléssel ellátott felszerelésekkel használható.

5.1 - Hevederzetek. Ez a termék kompatibilis a munkavédelmi hevederekkel (MSZ EN 813, MSZ EN 361), ha az MSZ EN 12841 szabványnak megfelelően használják, és a hegymászó teszthevederzetekkel (EN 12277), ha az MSZ EN 567 és az MSZ EN 12278 szabványnak megfelelően használják.

5.2 - Kötelek / segédkötelek. A vonatkozó jogszabályoktól függően a felszerelés csak a táblázatban (1. ábra) felsorolt kötelekkel és/vagy segédkötelekkel használható: EN 1891 szabvány szerinti félstatikus kernmantle (mag + köpeny) kötelek, EN 892 szabvány szerinti dinamikus kötelek, EN 564 szabvány szerinti segédkötelek. Az EN 12841 szabvány szerinti tanúsításhoz a következő köteleket használták: Patron 10 és KM III (Teufelberger). **Figyelem!** Ne használja drótköteleken vagy fonott köteleken. **Figyelem!** Az EN 12841-B szabványnak megfelelően az eszközt egy EN 354 szabvány szerinti kötéll és kompatibilis EN 362 szabvány szerinti csatlakozókkal (6. ábra) segítségével lehet a hevederzet EN 813 szabvány szerinti bekötési pontjához csatlakoztatni: maximális teljes hossz = 1 m.

5.3 - Csatlakozó. Csak EN 362 szabvány szerinti csatlakozót (az EN 12841 szerinti használathoz kötelező) vagy EN 12275 szabvány szerinti, zárónyelvvel ellátott és legfeljebb 110 mm hosszúságú csatlakozót használjon a csatlakozónylásban. **Figyelem!** Győződjön meg arról, hogy a használt csatlakozó lehetővé teszi az eszköz megfelelő működését (14.3. ábra) anélkül, hogy akadályozná annak helyes pozicionálását (14.4. ábra).

6) ELLENŐRZÉSEK.

Az alábbiakban jelzett ellenőrzéseken kívül be kell tartani az általános utasításokban feltüntetetteket is (3. bek.). Minden használat előtt ellenőrizze a következőket: a büttyök szabadon forog-e, elakadás nélkül, és a büttyök rugója azt a kötéll záró helyzetbe pattintja; a büttyöknek minden foga megvan és nincs rajta kopás jele; a csiga mindkét irányban szabadon forog. Minden használat során: mindig ellenőrizze a kötéll helyes elhelyezését az eszköz belsejében; az eszköz és a kötéll ne támaszkodjon vagy érintkezzen éles szélekkel és dörzsölő hatású anyagokkal (14.6-14.8. ábr.); akadályozza meg, hogy az eszköz a falhoz vagy más termékekhez (pl. csatlakozóhoz, eszközhöz stb.) érjen; kerülje el a kötéll ellazulását a rögzítőelem és a hevederzet bekötési pontja között.

7) HASZNÁLATI UTASÍTÁS.

Az eszköz különféle üzemmódokban használható: 1) Mászógép (4-6. ábra); 2) Racsnis emelőcsiga (7-12. ábra); 3) Csigá (13. ábra).

7.1 - Figyelmeztetések. 1) A felhasználó biztonsága érdekében elengedhetetlen, hogy a készülék vagy a rögzítési pont mindig megfelelően legyen elhelyezve, a munkát pedig úgy kell elvégezni, hogy a minimálisra csökkenjen az esés kockázata

és az esés magassága. 2) Ne használjon az eszközhöz a megadottaktól eltérő csatlakozási módokat.

8) MÁSZÓGÉP ÜZEMMÓD.

Ez az üzemmód kötélen való felemelkedést tesz lehetővé az EN 567 / EN 12841-B szabványnak megfelelően (pl. felemelkedés kötélen alpinista munkánál - 6. ábra).

8.1 - Telepítés. Emelje fel a mobil oldallemzeit enyhén megemelve azt, és fordítsa el 180°-kal (2) (4.1. ábra). Egyik kezével tartsa a kötelet kissé megfeszítve, a másik kezével pedig helyezze az eszközt a kötéllre a helyes irányba (4.2. ábra). Csukja be a mobil oldallemzeit a jelzett irányba történő elforgatással (4.3. ábra), amíg a megfelelő záró kattánás nem hallható (4.4. ábra). Helyezzen be egy kompatibilis csatlakozót az arra szolgáló csatlakozónylásba (4.5. ábra). Végül végezze el az eszköz működéspróbáját, hogy meggyőződjön arról, hogy megfelelően működik-e, és hogy a kötéll helyes irányban van-e összeszerelve (4.6.-4.7. ábra). **Figyelem!** A kötéll eltávolításához a 4.1. és 4.5. ábrák szerinti műveleteket az ellenkező sorrendben kell végrehajtani.

8.2 - Használat. Az eszköz szabadon mozoghat felfelé, és abban a helyzetben rögzül, ahová helyezik (5.1-5.2. ábra). Legyen óvatos, amikor megközelíti a kikötési pontokat és/vagy a közbenes kikötési pontokat. Az eszközt semmilyen körülmények között nem szabad olyan helyzetekben használni, ahol a potenciális esési tényező nagyobb, mint 1 (5.4. ábra), azaz a felhasználónak mindig az eszköz és / vagy a kikötési pont alatt kell maradnia (5.3. ábra). **Figyelem!** Az 1-nél nagyobb leesési tényezőjú zuhanás a kötéll szakadását okozhatja. **Figyelem!** Függőleges kötélen történő felemelkedéskor az eszközt egy másik, a hevederhez rögzített kötéllszorítóval együtt kell használni.

8.3 - Kioldás. Az eszköz a kötéll mentén a használati iránnyal ellentétes irányban mozoghat (5.5. ábr.): 1) Vegye le az összes terhelést az eszköztől; 2) Részlegesen nyissa ki a büttyöt (1) és mozgassa az eszközt a kötéll mentén (2); 3) Engedje el a büttyöt, és egye rá újból a terhelést. **Figyelem!** Ne hajtja végre ezeket a műveleteket, amikor az eszköz terhelés alatt áll.

8.4 - EN 12841-B szabvány szerinti figyelmeztetések. 1) A B típusú kötéllbeállító eszközök elsődleges funkciója a munkakötélen való felfelé haladás; ezért elengedhetetlen, hogy mindig egy független biztonsági kötéllhez csatlakoztatott A típusú kötéllbeállító eszközzel együtt használják őket. 2) A kötéllbeállító eszközök zuhanásgátoló rendszerben való használatra nem alkalmasak. 3) Ha egy állítható rögzített vezeték a felhasználó teljes súlyával megterheli, akkor az munkakötéllé válik: ezért a felhasználó optimális biztonságának biztosítása érdekében szükség van egy biztonsági kötéll használatára is. 4) Kizárólag az EN 795 szabványnak megfelelő rögzítési pontok használhatók (minimális teherbírás 12 kN vagy 18 kN nem fém rögzítők esetén), melyeken nincsenek éles szélek. 5) Kerülje az eszköz túlterhelését vagy dinamikus terhelését, mert ez károsíthatja a rögzített vezeték. 6) A rögzített vezeték műszaki teljesítménye jelentősen eltérhet szennyeződés, nedvesség, jég és az ugyanazon szakaszon ismétlődő használat miatt: vigyázzon, mert ezek az állapotváltozások befolyásolhatják a kötéll épségét és a kötéllre szerelt eszköz blokkolási teljesítményét. 7) A rögzített vezeték dőlésszögére vonatkozóan nincsenek korlátozások. Mindazonáltal az ingahatás kockázatának csökkentése érdekében ajánlott a lehető legfüggőlegesebb helyzetben dolgozni a rögzítési ponttal. 8) A különböző típusú rögzített vezetékek befolyásolhatják az eszköz tulajdonságait és biztonságos működését. 9) Maximális munkaterhelés: 100 kg.

9) RACSNIS EMELŐCSIGA ÜZEMMÓD.

Ez az üzemmód két különböző használati konfigurációt tesz lehetővé (8-10. ábra), amelyekben a kötéll az egyik irányban szabadon mozog az eszközön keresztül, az ellenkező irányban pedig rögzítve van. A felszereléshez kövesse a vonatkozó rajzokat (7-12. ábra), betartva az előző bekezdésekben az eszköz nyitására/zárására vonatkozóan megadott utasításokat.

9.1 - Emelési konfiguráció (8. ábr.). A felszerelés egy teher közvetlen emelését teszi lehetővé (9. ábra). **Figyelem!** Ez a termék nem egy EN 15151 szabvány szerinti biztosítószerkezet, és nem használható személyi biztosítására.

9.2 - Emelkedési konfiguráció (10. ábra). A felszerelés lehetővé teszi egy személy felhúzását (11.3. ábra) vagy önmentését (11.1. ábra), például hasadéka történő esés esetén. A felszerelés emelőrendszerek létrehozására is használható (12. ábra).

10) CSIGÁ ÜZEMMÓD.

Ez az üzemmód egy teher emelését vagy áthelyezését teszi lehetővé az EN 12278 szabványnak megfelelően (13. ábra). **Figyelem!** Az EN 12278 és az EN 17109 szabványok nem terjednek ki a magasban kifeszített hevedereken (highline)/tirol traverzekre (15.5. ábra) történő használatra: ilyen használat esetén a szükséges vizsgálatok elvégzésével (pl. feszítés, hajlítás, kikötőpontok közötti távolság stb.) ellenőrizze, hogy a felszerelés kompatibilis-e a kötéllszerkezettel.

10.1 - Felszerelés. Mozgassa a csuklós pozicionáló rögzítőkart az ábrán látható módon, amíg bele nem akad a megfelelő „H” csapba (13.1-13.4. ábra). Nyissa ki a mozgó oldallemzeit, és szerelje fel a tárcsára az ábrán látható módon a kiindulási helyzetébe, amíg egy „kattanás” nem hallatszik, ami azt jelzi, hogy teljesen zárva van (13.6. ábra). Helyezzen be egy kompatibilis csatlakozót az arra szolgáló csatlakozónylásba (13.7. ábra). Ez a művelet lehetővé teszi a mászóegység/emelőcsigás konfigurációról a csigás konfigurációra való váltást:

a kiindulási konfigurációhoz való visszatéréshez egyszerűen engedje le a rögzítőkart a „H” csapról.

10.2 - Figyelmeztetések. A rögzítési pontra és a rendszer többi elemére ható feszültség jelentősen megnövekedhet a teher dinamikus mozgása miatt a művelet során: ellenőrizze a rendszer teljes ellenállását.

11) SZIMBÓLUMOK.

Olvassa el a jelmagyarázatot az általános utasításokban (16. bek.): F1; F2; F3; F9.

Οι οδηγίες για τη χρήση της συσκευής αυτής αποτελούνται από ένα γενικό και ένα ειδικό μέρος, πρέπει να διαβάσετε προσεκτικά και τα δύο πριν από τη χρήση.

Προσοχή! Αυτό το φυλλάδιο υποδεικνύει μόνο τις συγκεκριμένες οδηγίες.

ΣΥΓΚΕΚΡΙΜΕΝΕΣ ΟΔΗΓΙΕΣ ROLLNLOCK.

Αυτή η σημείωση περιέχει τις απαραίτητες πληροφορίες για τη σωστή χρήση των ακόλουθων προϊόντων: τροχαλία/σφιγκτήρας σχοινού για ορειβασία, εργασίες πρόσβασης με σχοινί και διάσωσης.

1) ΠΕΔΙΟ ΕΦΑΡΜΟΓΗΣ.

EN 12841:2006-B - Σύστημα πρόσβασης με σχοινί / Συσκευή ρύθμισης σχοινού τύπου B / Ανοδική γραμμή εργασίας. EN 567: 2013 - Εξοπλισμός ορειβασίας: σφιγκτήρες σχοινού. EN 12278: 2007 - Εξοπλισμός ορειβασίας: τροχαλίες. Αυτό το προϊόν αποτελεί Μέσο Ατομικής Προστασίας (ΜΑΠ). Είναι συμβατό με τον Κανονισμό (ΕΕ) 2016/425. **Προσοχή!** Σύμφωνα με το πρότυπο EN 12841, για αυτό το προϊόν πρέπει να τηρούνται οι ενδείξεις του προτύπου EN 365 (γενικές οδηγίες / παράγραφος 2.5). **Προσοχή!** Σύμφωνα με το πρότυπο EN 12841, για αυτό το προϊόν είναι υποχρεωτικός ο περιοδικός ενδεδειγμένος έλεγχος (γενικές οδηγίες / παράγραφος 8). **Κίνδυνος θανάτου!** Αυτό το προϊόν δεν είναι συσκευή αναχαίτισης πτώσης (EN 353-2 / EN 12841-A) και δεν μπορεί να χρησιμοποιηθεί για αυτοπροστασία κατά την αναρρίχηση ή ως ρυθμιστής μιάτων.

1.1 - Προβλεπόμενες χρήσεις. Η συσκευή έχει σχεδιαστεί για την πρόληψη πτώσεων από ύψος (EN 567 / EN 12841-B / EN 12278).

2) ΚΟΙΝΟΠΟΙΗΜΕΝΟΙ ΟΡΓΑΝΙΣΜΟΙ.

Αναφερθείτε στο υπόμνημα των γενικών οδηγιών (παράγραφος 9 / ταμπέλα D): M6, N1.

3) ΟΝΟΜΑΤΟΛΟΓΙΑ (Εικ. 2).

A) Κουνούμενη πλαινή πλάκα. B) Σταθερή πλευρική πλάκα. Γ) Εδραση. Δ) Τρύπα σύνδεσης. Ε) Κλειδώμα εκκ. ΣΤ) Μοχλός στερέωσης θέσης τροχαλίας. Ζ) Τροχαλία. Η) Πείρος στερέωσης θέσης τροχαλίας.

3.1 - Κύρια υλικά. Ανατρέξτε στο υπόμνημα των γενικών οδηγιών (παράγραφος 2.4): 1, 2, 3.

4) ΣΗΜΑΝΣΗ.

Αριθμοί/γράμματα χωρίς λεζάντα: Αναφερθείτε στο υπόμνημα των γενικών οδηγιών (παράγραφος 5).

4.1 - Γενικά (Εικ.3). Ενδείξεις: 1; 4; 6; 7; 8; 10; 11; 12; 13; 15; 19; 30) Τύποι και διάμετροι συμβατών σχοινού. 31) Κατεύθυνση ανοίγματος. 32) Μέγιστη εγγυημένη αντοχή. 33) Μέγιστο ονομαστικό φορτίο.

4.2 - Ισχυλάση/απόδοση (Εικ.3). Υποδείξεις: T1, T3, T8.

5) ΣΥΜΒΑΤΟΤΗΤΑ.

Αυτό το προϊόν μπορεί να χρησιμοποιηθεί μόνο σε συνδυασμό με εξοπλισμό με σήμανση CE.

5.1 - Πλεξούδες. Αυτό το προϊόν είναι συμβατό με μιάτες εργασίας (EN 813, EN 361) όταν χρησιμοποιούνται σύμφωνα με το EN 12841 και με μιάτες ορειβασίας (EN 12277) όταν χρησιμοποιούνται σύμφωνα με τα πρότυπα EN 567 και EN 12278.

5.2 - Σχοινιά / παρελκόμενα κορδόνια. Ανάλογα με τη σχετική νομοθεσία, ο εξοπλισμός μπορεί να χρησιμοποιηθεί μόνο με τα σχοινιά και/ή τα αξεσουάρ που αναφέρονται στον πίνακα (Εικ. 1): EN 1891 ημι-στατικά σχοινιά πυρήνα (θηκάρι + πυρήνα), σχοινιά δυναμικού EN 892, κορδόνια αξεσουάρ EN 564. Για την πιστοποίηση του προτύπου EN 12841, χρησιμοποιήθηκαν τα ακόλουθα σχοινιά: Ratron 10 και KM III (Teufelberger). **Προσοχή!** Μην το χρησιμοποιείτε σε σαρματόσχοινα ή πλεκτά σχοινιά. **Προσοχή!** Σύμφωνα με το EN 12841-B, η συσκευή μπορεί να συνδεθεί στο σημείο στερέωσης EN 813 της πλεξούδας χρησιμοποιώντας αναδέτη EN 354 και συμβατούς συνδέσμους EN 362 (Εικ. 6): μέγιστο συνολικό μήκος = 1 m.

5.3 - Σύνδεσμος. Χρησιμοποιείτε μόνο βύσμα EN 362 (υποχρεωτικό για χρήση σύμφωνα με το EN 12841) ή βύσμα EN 12275 εξοπλισμένο με πύλη κλειδώματος στην οπή για σύνδεση και με μέγιστο μήκος 110 mm. **Απροσοχή!** Βεβαιωθείτε ότι ο συνδετήρας που χρησιμοποιείται επιτρέπει στη συσκευή να λειτουργεί in-line (Εικ. 14.3) χωρίς να εμποδίζει τη σωστή τοποθέτησή της (Εικ. 14.4).

6) ΕΛΕΓΧΟΙ.

Πέρα από τους ελέγχους που αναφέρονται παρακάτω, συμμορφωθείτε με όσα αναφέρονται στις γενικές οδηγίες (παράγραφος 3). **Πριν από κάθε χρήση, βεβαιωθείτε ότι:** Το έκκεντρο περιστρέφεται ελεύθερα, χωρίς να μπλοκάρει και το ελατήριο του έκκεντρος του κουμπώνει στη θέση ασφάλισης του σχοινού. όλα τα δόντια του έκκεντρος είναι παρόντα και χωρίς κανένα σημάδι φθοράς. η τροχαλία περιστρέφεται ελεύθερα και προς τις δύο κατευθύνσεις. **Κατά τη διάρκεια κάθε χρήσης:** να ελέγχετε πάντα τη σωστή τοποθέτηση του σχοινού μέσα στη συσκευή. Η συσκευή και το σχοινί δεν πρέπει να ακουμπούν ή να έρχονται σε επαφή με κοπτικές ακμές και λειαντικά υλικά (Εικ. 14.6-14.8). αποτρέψτε την επαφή της συσκευής με τον τοίχο ή άλλα προϊόντα (π.χ. υποδοχές, συσκευές κ.λπ.). απορρίψτε να έχετε χαλαρό σχοινί ανάμεσα στην άγκυρα και το εξάρτημα στην πλεξούδα.

7) ΟΔΗΓΙΕΣ ΧΡΗΣΗΣ.

Αυτή η συσκευή μπορεί να χρησιμοποιηθεί σε διάφορους τρόπους: 1) Αναρρηχτής-scender (Εικ.4-6); 2) Τροχαλία έλξης σύλληψης προόδου (Εικ.7-12). 3) Τροχαλία (Εικ.13).

7.1 - Προειδοποιήσεις. 1) Για την ασφάλεια του χρήστη, είναι απαραίτητο η συσκευή ή το σημείο αγκύρωσης να είναι πάντα σωστά τοποθετημένα και η εργασία να εκτελείται με τέτοιο τρόπο ώστε να ελαχιστοποιείται ο κίνδυνος πτώσης και το ύψος της πτώσης. 2) Μη χρησιμοποιείτε μεθόδους σύνδεσης της συσκευής άλλες από αυτές που υποδεικνύονται.

8) ΛΕΙΤΟΥΡΓΙΑ ΑΝΑΡΡΙΧΗΣΗΣ.

Αυτή η λειτουργία επιτρέπει την ανάβαση στο σχοινί σύμφωνα με το EN 567 / EN 12841-B (π.χ. ανάβαση σχοινού σε εργασίες πρόσβασης με σχοινί - Εικ. 6).

8.1 - Εγκατάσταση. Ανυψώστε την κινητή πλαινή πλάκα ανασχεκοντάς την ελαφρά (1) και περιστρέψτε 180° (2) (Εικ.4.1). Κρατήστε το σχοινί ελαφρώς τεντωμένο με το ένα χέρι και με το άλλο χέρι τοποθετήστε τη συσκευή στο σχοινί στη σωστή κατεύθυνση (Εικ.4.2). Κλείστε την κινητή πλαινή πλάκα περιστρέφοντάς την προς την υποδεικνυόμενη κατεύθυνση (Εικ.4.3) μέχρι να ακουστεί το σωστό κλικ κλεισίματος (Εικ.4.4). Ασφαλίστε έναν συμβατό σύνδεσμο στην ειδική οπή για σύνδεση (Εικ. 4.5). Τέλος, εκτελέστε έναν λειτουργικό έλεγχο της συσκευής για να επαληθεύσετε την καλή λειτουργία της και τη σωστή κατεύθυνση συναρμολόγησης του σχοινού (Εικ.4.6-4.7). **Προσοχή!** Για να αφαιρέσετε το σχοινί, οι εργασίες από το Σχ. 4.1 έως το Σχ. 4.5 πρέπει να εκτελούνται με την αντίθετη σειρά.

8.2 - Χρήση Η συσκευή είναι ελεύθερη να κινηθεί προς τα πάνω και θα κλειδώσει στη θέση στην οποία είναι τοποθετημένη (Εικ.5.1-5.2). Να είστε προσεκτικοί όταν πλησιάζετε αγκύρια ή/και ενδιάμεσα αγκύρια. Σε καμία περίπτωση δεν πρέπει να χρησιμοποιείται η συσκευή σε καταστάσεις με δυνητικό συντελεστή πτώσης μεγαλύτερο από 1 (Εικ.5.4), δηλαδή ο χρήστης πρέπει - ανά πάσα στιγμή - να βρίσκεται κάτω από τη συσκευή ή/και το σημείο αγκύρωσης (Εικ.5.3). **Προσοχή!** Μια πτώση με συντελεστή πτώσης μεγαλύτερο από 1 θα μπορούσε να κάνει το σχοινί να σπάσει. **Προσοχή!** Κατά την άνοδο σε ένα κατακόρυφο σχοινί, η συσκευή πρέπει να χρησιμοποιείται σε συνδυασμό με άλλη διάταξη σύσφιξης σχοινού στερεωμένη στην πλεξούδα.

8.3 - Απελευθέρωση. Η συσκευή μπορεί να μετακινηθεί κατά μήκος της γραμμής προς την αντίθετη κατεύθυνση σε σχέση με την κατεύθυνση χρήσης (Εικ.5.5): 1) Αποφορτώστε εντελώς τη συσκευή. 2) Ανοίξτε μερικώς το έκκεντρο (1) και μετακινήστε τη συσκευή κατά μήκος της γραμμής (2). 3) Αφήστε το έκκεντρο και εφαρμόστε ξανά το φορτίο. **Προσοχή!** Μην εκτελείτε αυτούς τους ελιγμούς όταν η συσκευή είναι υπό φορτίο.

8.4 - EN 12841-B προειδοποιήσεις. 1) Η κύρια λειτουργία των συσκευών ρύθμισης σχοινού τύπου B είναι η πρόοδος στη γραμμή εργασίας. Για το λόγο αυτό, είναι απαραίτητο να χρησιμοποιούνται πάντα μαζί με μια συσκευή ρύθμισης σχοινού τύπου A συνδεδεμένη σε μια ανεξάρτητη γραμμή ασφάλειας. 2) Οι συσκευές ρύθμισης σχοινού δεν είναι κατάλληλες για χρήση σε σύστημα ανακοπής πτώσης. 3) Όταν μια ρυθμιζόμενη γραμμή αγκύρωσης φορτώνεται με ολόκληρο το βάρος του χρήστη, μετατρέπεται σε γραμμή εργασίας: για να εξασφαλιστεί η βέλτιστη ασφάλεια του χρήστη είναι επομένως απαραίτητο να χρησιμοποιηθεί και γραμμή ασφάλειας. 4) Μπορούν να χρησιμοποιηθούν μόνο σημεία αγκύρωσης που συμμορφώνονται με το πρότυπο EN 795 (ελάχιστη αντοχή 12 kN ή 18 kN για μη μεταλλικές αγκυρώσεις) που δεν έχουν αιχμηρές άκρες. 5) Αποφύγετε οποιαδήποτε υπερφόρτωση ή δυναμική φόρτωση στη συσκευή γιατί μπορεί να βλάψει τη γραμμή αγκύρωσης. 6) Οι τεχνικές επιδόσεις της γραμμής αγκύρωσης ενδέχεται να διαφέρουν σημαντικά, λόγω ακαθαρσιών, υγρασίας, πάγου, επαναλαμβανόμενων χρήσεων στην ίδια έκταση: προσέξτε, γιατί αυτές οι αλλαγές στην κατάσταση μπορεί να επηρεάσουν την ακεραιότητα της γραμμής και την απόδοση κλειδώματος της συσκευής στο το σχοινί. 7) Δεν υπάρχουν περιορισμοί στην κλίση του σχοινού αγκυρίου. Ωστόσο, συνιστάται να εργάζεστε όσο το δυνατόν κατακόρυφα με το σημείο αγκύρωσης, προκειμένου να περιοριστεί ο κίνδυνος ενός εκκρεμούς. 8) Διαφορετικοί τύποι γραμμών αγκύρωσης μπορούν να επηρεάσουν τα χαρακτηριστικά και την ασφαλή λειτουργία της συσκευής. 9) Όριο φορτίου εργασίας: 100 kg.

9) ΛΕΙΤΟΥΡΓΙΑ ΤΡΟΧΑΛΙΑΣ ΠΡΟΟΔΟΥ-ΣΥΛΛΗΨΗΣ ΤΡΟΧΑΛΙΩΝ.

Αυτή η λειτουργία προσφέρει δύο διαφορετικές διαμορφώσεις (Εικ. 8-10) χρήσης στις οποίες το σχοινί είναι ελεύθερο να κινείται μέσω της συσκευής προς μία κατεύθυνση και είναι κλειδωμένο στην αντίθετη κατεύθυνση. Για την εγκατάσταση ακολουθήστε τα σχετικά σχέδια (Εικ.7-12) ενώ τηρείτε τις οδηγίες που δίνονται στις προηγούμενες παραγράφους για το άνοιγμα/κλείσιμο της συσκευής.

9.1 - Διαμόρφωση έλξης (Εικ.8). Ο εξοπλισμός επιτρέπει την απευθείας ανύψωση ενός φορτίου (Εικ.9). **Προσοχή!** Αυτό το προϊόν δεν είναι συσκευή αναμετάδοσης του προτύπου EN 15151 και δεν πρέπει να χρησιμοποιείται για αναστολή ατόμου.

9.2 - Αύξουσα διαμόρφωση (Εικ.10). Ο εξοπλισμός επιτρέπει την ανύψωση (Εικ.11.3) ή την αυτοδιάσωση ενός ατόμου (Εικ.11.1), για παράδειγμα σε περίπτωση πτώσης σε σχισμή. Ο εξοπλισμός μπορεί επίσης να χρησιμοποιηθεί για τη δημιουργία συστημάτων ανύψωσης (Εικ.12).

10) ΛΕΙΤΟΥΡΓΙΑ ΤΡΟΧΑΛΙΑΣ

Αυτή η λειτουργία επιτρέπει την ανύψωση ή τη μεταφορά φορτίου σύμφωνα με

το πρότυπο EN 12278 (Εικ. 13). **Προσοχή!** Η χρήση σε τεντωμένες τραβέρσες/ Τυρολέζικες τραβέρσες δεν καλύπτεται από τα πρότυπα EN 12278 ούτε EN 17109 (Εικ. 15.5): σε περίπτωση τέτοιας χρήσης, ελέγξτε τη συμβατότητα του εξοπλισμού με τη διάταξη γραμμής πραγματοποιώντας τις απαραίτητες δοκιμές (ε. ένταση, κλίση, απόσταση μεταξύ αγκυριών κ.λπ.).

10.1 - Εγκατάσταση . Μετακινήστε το μοχλό στερέωσης θέσης τροχαλίας όπως φαίνεται μέχρι να ασφαλίσει με τον κατάλληλο πείρο «H» (Εικ.13.1÷13.4). Ανοίξτε την αιωρούμενη πλαϊνή πλάκα και τοποθετήστε το σχοινί στην τροχαλία όπως φαίνεται (Εικ. 13.5). Περιστρέψτε την περιστρεφόμενη πλαϊνή πλάκα πίσω στην αρχική της θέση, όπως φαίνεται, μέχρι να ακουστεί ένα «κλικ» - που δείχνει ότι είναι τελείως κλειστό - (Εικ.13.6). Ασφαλίστε έναν συμβατό σύνδεσμο μέσω της ειδικής οπής για σύνδεση (Εικ. 13.7). Αυτός ο ελιγμός επιτρέπει τη μετάβαση από τη διαμόρφωση της τροχαλίας ανόδου/μεταφοράς στη διαμόρφωση της τροχαλίας: για να επιστρέψετε στην αρχική διαμόρφωση, απλώς αφήστε τον μοχλό στερέωσης από τον πείρο «H».

10.2 - Προειδοποιήσεις. Η πίεση στο σημείο αγκύρωσης και στα άλλα στοιχεία του συστήματος μπορεί να αυξηθεί σημαντικά λόγω των δυναμικών κινήσεων του φορτίου κατά τη διάρκεια του ελιγμού: επαληθεύστε τη συνολική αντίσταση του συστήματος.

11) ΣΥΜΒΟΛΑ.

Ανατρέξτε στο υπόμνημα των γενικών οδηγιών (παράγραφος 16): F1, F2, F3, F9.

Selle seadme kasutusjuhised koosnevad üldisest juhendist ja spetsiifilisest juhendist ning mõlemad tuleb enne kasutamist hoolikalt läbi lugeda. **Tähelepanu!** [See leht koosneb ainult spetsiifilisest juhendist.](#)

SPETSIIFILISED JUHISED ROLLNLOCK.

See märgis sisaldab teavet, mis on vajalik järgmise toote (toodete) õigeks kasutamiseks: plokk/köieklamber mägironimiseks, köiesüsteemidesse ja päästetöödeks.

1) KASUTUSALA.

EN 12841:2006-B - Köiesüsteemid / B-tüüpi köie reguleerimisese / seade töököiel tõusmiseks. EN 567:2013 - Mägironimisvarustus. Köiehaaraitsid. EN 12278:2007 - Mägironimisvarustus: plokid. See toode on isikukaitsevahend (PPE). Vastavuses määrusega (EL) 2016/425. **Tähelepanu!** Standardi EN 12841 kohaselt tuleb selle toote puhul järgida standardi EN 365 nõudeid (üldised juhised / punkt 2.5). **Tähelepanu!** Standardi EN 12841 kohaselt on selle toote korral kohustuslik perioodiline põhjalik kontroll (üldised juhised / punkt 8). **Surma oht!** See toode ei ole kukkumiskaitse seade (EN 353-2 / EN 12841-A) ja seda ei saa kasutada ronimisel ega lindiregulaatorina.

1.1 - Ettenähtud kasutamine. Seade on ette nähtud kõrgelt kukkumise ennetamiseks (EN 567 / EN 12841-B / EN 12278).

2) TEAVITATUD ASUTUSED.

Konsulteerige legendi üldises juhendis (punkt 9 / tabel D): M6; N1.

3) NOMENKLATUUR (joonis 2).

A) Pöörlev külgmene plaat. B) Fikseeritud külgmene plaat. C) Puks. D) Ühendusava. E) Lukustusvõll. F) Plokiritta positsiooni fikseerimine hoob. G) Plokisiiv. H) Plokisiivu positsiooni fikseerimine tiht.

3.1 - Põhimaterjalid. Konsulteerige legendi üldises juhendis (punkt 2.4): 1; 2; 3.

4) MÄRGISTUS.

Numbrid/tähed ilma pealdiseta: vaadake legendi üldistes juhistes (jaotis 5).

4.1 - Üldine (joonis 3). Näidustused: 1; 4; 6; 7; 8; 10; 11; 12; 13; 15; 19; 30) Ühilduvate köite tüübid ja diameetrid; 31) avamise suund; 32) Maksimaalne garanteeritud tugevus; 33) Maksimaalne nimikoormus.

4.2 - Jälgitavus (joonis 3). Näidustused: T1; T3; T8.

5) KOKKUSOBIVUS.

See toode on kasutamiseks ainult koos CE-märgisega seadmetega.

5.1 - Rakmed. See toode ühildub töörakmetega (EN 813, EN 361), kui seda kasutatakse vastavalt standarditele EN 12841, ja mägironimisrakmetega (EN 12277), kui seda kasutatakse vastavalt standarditele EN 567 ja EN 12278.

5.2 - Köied / abiköied. Olenevalt asjakohastest õigusaktidest saab seadet kasutada ainult tabelis (joonis 1) loetletud köite ja/või abiköitega: EN 1891 poolsaataatilised kernmantel-köied (südamik + ümbris), EN 892 dünaamilised köied, EN 564 abiköied. Seadme standardi EN 12841 kohaselt sertifitseerimisel kasutati järgmiseid köisi: Patron 10 ja KM III (Teufelberger). **Tähelepanu!** Mitte kasutada metallkaableid või punutud köisi. **Tähelepanu!** Vastavalt standardile EN 12841-B saab seadme ühendada rakmete kinnituspunktiga EN 813, kasutades EN 354 köit ja ühilduvaid EN 362 ühendusi (joonis 6): maksimaalne kogupikkus = 1 m.

5.3 - Konnektor. Kasutage ühendamiseks ainult EN 362 konnektorit (kohustuslik kasutamiseks vastavalt standardile EN 12841) või EN 12275 konnektorit, mis on varustatud ava lukustusega ja mille maksimaalne pikkus on 110 mm. **Tähelepanu!** Veenduge, et kasutatav konnektor võimaldab seadmel töötada liinisiseselt (joonis 14.3), takistamata selle õiget paigutust (joonis 14.4).

6) KONTROLLID.

Peale all loetletud kontrollide tuleb järgida üldiseid juhiseid (lõige 3). **Enne iga kasutamist veenduge, et:** nukk pöörleb vabalt, ilma kinni kiilumata ja nuki vedru klõpsatab selle köie lukustusasendisse; kõik nuki hambad on olemas ja ilma kulumisjälgedeta; plokk pöörleb vabalt mõlemas suunas. **Iga kasutuskorra ajal:** veenduge alati, et köis on seadmes õigesti; seade ja köis ei tohi toetuda vastu või puudutada teravaid servasid või abrasiivseid materjale (joonis 14.6-14.8); takistage seadme kontakti seinaga või muude kontaktidega (nt konnektorid, seadmed jne); ärge jätke ankrut ja rakmete kinnituse vahele lõtvat köit.

7) KASUTUSJUHENDID.

Seadet saab kasutada mitmes režiimis: 1) Tõusmise seade (joonis 4÷6); 2) Edasilükumist lukustav haalamisplokk (joonis 7÷12); 3) Plokk (joonis 13).

7.1 - Hoiatused. 1) Kasutaja ohutuse tagamiseks on oluline, et seade või ankrupunkt asuvad alati õigesti ja teostatate tööde ajal minimaliseeritakse kukkumise riski ja langemiskõrgust. 2) Ärge kasutage seadme ühendamiseks muid meetodeid kui need, mis on näidatud.

8) TÕUSMISREŽIIM.

See režiim võimaldab köiega tõusta vastavalt standardile EN 567 / EN 12841-B (nt köiega tõusmine köiesüsteemides - joonis 6).

8.1 - Paigaldamine. Tõstke liikuv külgmene plaat kergelt üles (1) ja keerake 180° (2) (joonis 4.1). Hoidke köit ühe käega kergelt pingul ja teise käega asetage seade köiel õiges suunas (joonis 4.2). Sulgege liikuv külgmene plaat, pöörates seda näidatud suunas (joonis 4.3), kuni kuulete õiget sulgemisklõpsu (joonis 4.4). Kinnitage ühilduv konnektor ühendamiseks ettenähtud avasse (joonis 4.5). lõpuks kontrollige seadme funktsionaalsust, et veenduda selle heas toimimises ja köie

õiges paigaldussuunas (joonis 4.6÷4.7). **Tähelepanu!** Köie eemaldamiseks tuleb toimingud joonistelt 4.1 ja 4.5 teostada vastupidises järjekorras.

8.2 - Kasutamine. Seade saab vabalt ülispoole liikuda ja lukustub asendisse, millele see on asetatud (joonised 5.1-5.2). Olge ankrule ja/või vaheankrutele lähenedes ettevaatlik. Seadet ei tohi mingil juhul kasutada olukordades, kus võimalik kukkumistegur on suurem kui 1 (joonis 5.4), st kasutaja peab alati asuma seadme ja/või ankrupunkti all (joonis 5.3). **Tähelepanu!** Suurem kukkumistegur kui 1 võib põhjustada köie purunemise. **Tähelepanu!** Vertikaalsest köiest tõustes tuleb seadet kasutada koos teise köiekinnituseadmega, mis on kinnitatud rakmete külge.

8.3 - Vabastamine. Seadet saab liigutada piki köit vastupidises suunas kasutussuuna suhtes (joonis 5.5): 1) Vabastage seadme koormus täielikult; 2) Avage nukk (1) osaliselt ja liigutage seadet mööda köit (2); 3) Vabastage nukk ja rakendage koormus uuesti. **Tähelepanu!** Ärge tehke neid manöövreid, kui seade on koormatud.

8.4 - EN 12841-B hoiatused. 1) B-tüüpi trossi reguleerimiseseadmete esmane funktsioon on töököiel ülispoole liikumine; seetõttu on oluline, et neid kasutataks alati koos A-tüüpi köie reguleerimiseseadmega, mis on ühendatud iseseisva ohutusköiega. 2) Köie reguleerimiseseadmeid ei sobi kasutada kukkumise peatamise süsteemina. 3) Kui reguleeritav ankrüköis koormatakse kasutaja täieliku kaaluga, saab sellest töököis: seetõttu tuleb kasutaja optimaalse turvalisuse tagamiseks kasutada ka turvaköit. 4) Kasutada tohib ainult standardile EN 795 vastavaid ankrupunkte (minimaalne vastupidavus 12 kN, mitte metallist ankrutel 18 kN), millel pole teravaid servi. 5) Vältige seadme ülekoormamist või dünaamilist koormust, sest see võib kahjustada ankrüköit. 6) Ankrüköie tehniline tõhusus võib märkimisväärselt erineda mustuse, niiskuse, jää, korduvate samal lõigul laskumiste jne tõttu. Pidage meeles, et need tingimuste muudatused võivad mõjutada köie terviklust ja köiel kasutatud lukustuseseadme toimivust. 7) Ankrüköie inklinatsioon ei ole piiratud. Pendliefekti riski minimeerimiseks on siiski soovitatud töötada ankrupunkti suhtes võimalikult vertikaalselt. 8) Erinevad ankrüköite tüübid võivad mõjutada seadme karakteristikuid ja ohutut kasutamist. 9) Töökoormuse piirang: 100 kg.

9) EDASILÜKUMIST LUKUSTAVA HAALAMISPLOKI REŽIIM.

See režiim pakub kahte erinevat kasutuskonfiguratsiooni (joonis 8-10), kus köis saab vabalt läbi seadme ühes suunas liikuda ja on vastassuunas lukustatud. Paigaldamisel järgige asjakohaseid jooniseid (joonis 7÷12), järgides eelmistes punktides toodud juhiseid seadme avamise/sulgemise kohta.

9.1 - Haalamise konfiguratsioon (joonis 8). Seade võimaldab koorma otseselt tõstmist (joonis 9). **Tähelepanu!** [See toode ei ole EN 15151 köiega kinnituse seade ja seda ei tohi kasutada inimese köiega kinnitamiseks.](#)

9.2 - Tõusvahandi konfiguratsioon (joonis 10). Seade võimaldab isiku haalamist (joonis 11.3) või enese päästmist (joonis 11.1), näiteks lõhesse kukkumise korral. Seadmeid saab kasutada ka tõmbamissüsteemide loomiseks (joonis 12).

10) PLOKI REŽIIM.

See režiim võimaldab koorma tõstmist või üleviimist vastavalt EN 12278 standardile (joonis 13). **Tähelepanu!** Kasutamine pingestatud kõrgetel köitel / Tyroleani teisaldused ei ole reguleeritud EN 12278 ega EN 17109 standarditega (joonis 15.5); sellise kasutamise korral kontrollige seadmete ühilduvust köie seadmetega, tehke vajalikud katsed (nt pinge, kalle, ankrutevaheline kaugus jne).

10.1 - Paigaldamine. Liigutage plokisiivu fikseerimise hooba, nagu näidatud, kuni see haakub sobiva H-tihvtiga (joonis 13.1÷13.4). Avage pöörlev küljelaat ja paigaldage köis plokisiivule, nagu näidatud joonisel 13.5. Keerake pöörlev küljelaat tagasi algasendisse, nagu näidatud, kuni kuulete klõpsu, mis näitab, et see on täielikult suletud (joonis 13.6). Kinnitage ühilduv konnektor ühendamiseks ettenähtud ava kaudu (joonis 13.7). See manööver võimaldab lülitada tõusmise/haalamisploki konfiguratsioonilt üle ploki konfiguratsioonile: esialgse konfiguratsiooni juurde naasmiseks vabastage lihtsalt fikseerimishoob H-tihvti küljest.

10.2 - Hoiatused. Koormus ankrupunktile ja teistele süsteemi elementidele võib oluliselt suurendada koormuse dünaamiliste liikumiste tõttu manööverdamise ajal: kontrollige süsteemi üldist tugevust.

11) SÜMBOLID.

Konsulteerige legendi üldises juhendis (punkt 16): F1; F2; F3; F9.

Šī aprīkojuma lietošanas instrukcija ietver vispārīgo un īpašo instrukciju, un pirms aprīkojuma izmantošanas ir uzmanīgi jāizlasa abas šīs instrukcijas. **Uzmanību!** Šajā lapā ir minēti tikai specifiskie norādījumi.

SPECIFISKIE NORĀDĪJUMI MODELIM ROLLINLOCK.

Šeit ir norādīta informācija sekojošu izstrādājumu pareizai lietošanai: trīsis / virves skava klinškāpšanai, darbam augstumā un glābšanas pasākumiem.

1) IZMANTOŠANA.

EN 12841:2006-B - Virves piekļuves sistēma / virvju regulēšanas ierīces veids B / pārvietošanai pa vertikāli. **EN 567:2013** - Alpinisma inventārs: virves skavas. **EN 12278:2007** - Alpinisma inventārs: trīši. Šis ražojums ir individuālais aizsardzības līdzeklis (I.A.L.). Ierīce atbilst Regulas (ES) 2016/425 prasībām. **Uzmanību!** Saskaņā ar standartu EN 12841, šai ierīcei jāatbilst standarta EN 365 prasībām (vispārīgā instrukcija / 2.5. sadaļa). **Uzmanību!** Saskaņā ar standartu EN 12841, šai ierīcei ir obligāti jāveic rūpīga periodiska pārbaude (vispārīgā instrukcija / 8. sadaļa). **Nāves draudi!** Šis produkts nav kritiena pārtraukšanas ierīce (EN 353-2 / EN 12841-A), un to ir aizliegts izmantot pašvara drošināšanai klinškāpšanas laikā vai trošu pielāgošanai.

1.1 - Paredzētais izmantošanas veids. Šī ierīce ir paredzēta kritienu no augstuma novēršanai (EN 567 / EN 12841-B / EN 12278).

2) PAZIŅOTĀS IESTĀDES.

Skatiet paskaidrojumus vispārīgajā instrukcijā (9. sadaļa / D tabula): M6; N1.

3) NOMENKLĀTURA (2. att.).

A) Kusīgā sānu plātnē. B) Fiksētā sānu plātnē. C) Ieliktnis. D) Savienojuma caurums. E) Bloķēšanas mehānisms. F) Ripas pozīcijas fiksācijas svira. G) Rullītis. H) Ripas pozīcijas fiksācijas tapa.

3.1 - Galvenie materiāli. Skatiet paskaidrojumus vispārīgajā instrukcijā (sadaļa 2.4): 1; 2; 3.

4) MARĶĒJUMS.

Skaitļi/burti bez atšifrējuma: skatiet paskaidrojumus vispārīgajā instrukcijā (5. sadaļa).

4.1 - Vispārīgi (3. att.). Norādījumi: 1; 4; 6; 7; 8; 10; 11; 12; 13; 15; 19; 30) Saderīgo virvju veidi un diametri; 31) Atvērsšanas virziens; 32) Maksimālā garantētā stiprība; 33) Maksimālā slodze.

4.2 - Izsekojamība (3. att.). Norādījumi: T1; T3; T8.

5) SADERĪBA.

Šo ierīci ir atļauts izmantot tikai kombinācijā ar CE marķētu ekipējumu.

5.1 - Iekares. Šis produkts ir saderīgs ar darba iekarēm (EN 813, EN 361), kad tas tiek izmantots saskaņā ar EN 12841, un ar klinškāpšanas iekarēm (EN 12277), kad tas tiek izmantots atbilstoši EN 567 un EN 12278 prasībām.

5.2 - Virves / palīgvirves. Atkarībā no attiecināmo tiesību aktu prasībām, šo aprīkojumu ir atļauts izmantot tikai ar virvēm un/vai palīgvirvēm, kas norādītas tabulā (1. att.): EN 1891 pusstatiskās Kernmantle (serde + apvalks) virves, EN 892 dinamiskās virves, EN 564 palīgvirves. Sertifikācijai atbilstoši EN 12841 standartam tika izmantotas tālāk norādītās virves: Patron 10 un KM III (Teufelberger). **Uzmanību!** Aizliegts izmantot ar metāla trosēm vai vītām virvēm. **Uzmanību!** Atbilstoši EN 12841-B, šo ierīci ir iespējams piestiprināt pie iekares stiprinājuma punkta, kas atbilst EN 813 prasībām, izmantojot EN 354 trosi un saderīgus EN 362 savienotājus (6. att.): maksimālais kopējais garums = 1 m.

5.3 - Savienotājs. Atļauts izmantot tikai EN 362 savienotāju (obligāts izmantošanai saskaņā ar EN 12841) vai EN 12275 savienotāju, kas aprīkots ar aizdari savienojuma caurumā, un ar maksimālo garumu 110 mm. **Uzmanību!** Pārlicinieties par to, ka izmantotais savienotājs ļauj ierīcei darboties uz vienas virves (att. 14.3), neitraucējot tās pareizai pozīcijai (att. 14.4).

6) PĀRBAUDES.

Zemāk uzskaitīto pārbaudžu veikšanā ir jāievēro vispārīgie norādījumi (3. paragrāfs). **pirms katras izmantošanas reizes pārlicinieties, ka:** bloķēšanas mehānisms rotē brīvi, bez aizķeršanās un bloķēšanas mehānisma atspere bloķē virvi; visi bloķēšanas mehānisma zobi ir bez bojājumiem un noliegtu pazīmēm; trīsis brīvi rotē abos virzienos. **Katrā izmantošanas reizē:** vienmēr pārlicinieties par to, ka virve ir pareizi ievietota ierīcē; ierīce un virve nedrīkst pieskarties vai rīvēties pret asām malām un abrazīviem materiāliem (att. 14.6-14.8); ierīce nedrīkst pieskarties ar sienu vai citām ierīcēm (piem., savienotājiem, ierīcēm utt.); virve nedrīkst būt atslābināta starp enkuru un stiprinājumu uz uzkabes.

7) LIETOŠANAS INSTRUKCIJA.

Šo ierīci ir iespējams izmantot vairākos režīmos: 1) Pacelšanās ierīce (att. 4-6); 2) Vietas fiksācijas vilkšanas trīsis (att. 7-12); 3) Trīsis (att. 13).

7.1 - Brīdinājumi. 1) Lietotāja drošībai ir būtiski svarīgi, lai ierīce vai enkura punkti vienmēr tiktu izvietoti pareizi, bet visi darbi ir jāveic tā, lai līdz minimumam samazinātu kritiena risku un augstumu. 2) Ir aizliegts izmantot ierīces savienojuma metodes, kas atšķiras no norādītajām.

8) PACELŠANĀS IERĪCES REŽĪMS.

Šis režīms ļauj pacelties pa virvi saskaņā ar EN 567 / EN 12841-B (piem., pacelšanās pa virvi darbam augstumā - 6. att.).

8.1 - Uzstādīšana. Paceliet kustīgo sānu plāksni, nedaudz to piepaceļot (1), un

pagrieziet to par 180° (2) (att. 4.1). Turiet virvi viegli nostieptu ar vienu roku, bet ar otru roku novietojiet ierīci uz virves pareizajā virzienā (att. 4.2.). Aizveriet kustīgo sānu plāksni, griežot to norādītajā virzienā (att. 4.3) līdz atskanēs pareizais slēgšanas klikšķis (att. 4.4). Ievietojiet atbilstošu savienotāju tam paredzētajā savienojuma caurumā (att. 4.5). Beigās veiciet ierīces darbības pārbaudi, lai pārlicinātos par to, ka tā darbojas atbilstoši un virve ir uzstādīta pareizajā virzienā (att. 4.6-4.7). **Uzmanību!** Lai izņemtu virvi no ierīces, atāelos 4.1 līdz 4.5 norādītās darbības ir jāveic apgrieztā secībā.

8.2 - Izmantošana. Ierīce brīvi kustās virzienā uz augšu un tiks nofiksēta pozīcijā, kurā tā ir novietota (att. 5.1-5.2). Esiet uzmanīgi, tuvojoties enkuriem un/vai starposmu enkuriem. Ierīci ir kategoriski aizliegts izmantot, ja potenciālais kritiena faktors ir lielāks par 1 (att. 5.4), t.i., lietotājam ir vienmēr jāatrodas zem ierīces un/vai enkura punkta (att. 5.3). **Uzmanību!** Kritiena faktors, kas ir lielāks par 1, var izraisīt virves pārtrūkšanu. **Uzmanību!** Paceloties pa vertikālu virvi, šī ierīce ir jāizmanto kopā ar citu virves skavu, kas ir piestiprināta pie iekares.

8.3 - Atbrīvošana. Ierīci var virzīt gar virvi pretējā virzienā, ievērojot izmantošanas virzienu (att. 5.5): 1) Pilnībā atslēdziet ierīci; 2) Daļēji atveriet bloķēšanas mehānismu (1) un virziet ierīci pa virvi (2); 3) Atbrīvojiet bloķēšanas mehānismu un noslogojiet ierīci atkārtoti. **Uzmanību!** Šīs darbības ir aizliegts veikt, ja ierīce ir noslogota.

8.4 - EN 12841-B brīdinājumi. 1) B veida virves regulēšanas ierīces galvenā funkcija ir nodrošināt kustību augšup pa darba virvi, tāpēc ir būtiski svarīgi, lai šī veida ierīces vienmēr tiktu izmantotas ar A veida virves regulēšanas ierīci, kas ir piestiprināta pie neatkarīgas drošības virves. 2) Virves pielāgošanas ierīces nav piemērotas kritiena apturēšanai. 3) Kad pielāgojama enkura virve ir noslogota ar pilnu lietotāja svaru, tā kļūst par galveno virvi, tāpēc, lai nodrošinātu optimālu lietotāja drošības līmeni, tai ir nepieciešama papildu drošības virve. 4) Jāizmanto tikai stiprinājuma punkti, kas atbilst standartam EN 795 (minimālā pretestība 12 kN vai 18 kN nemetāliskiem enkuriem), kuriem nav asu malu. 5) Izvairieties no jebkādas pārslodzes vai dinamiskās slodzes uz ierīci, jo tā var bojāt enkura virvi. 6) Tehniskā enkura virves veikspēja var būtiski atšķirties netīrumu, mitruma, ledus, atkārtotas izmantošanas vienā vietā un nolietojuma dēļ: ņemiet vērā, ka šie faktori var ietekmēt virves stāvokli un ierīces bloķēšanas mehānisma darbību uz virves. 7) Nav ierobežojumu enkura virves leņķim. Neskatoties uz to, attiecībā pret enkura punktu ir ieteicams ieturēt tik vertikālu pozīciju, cik iespējams, lai samazinātu vārsta efekta risku. 8) Dažādu enkura virvju veidi var ietekmēt ierīces veikspēju un izmantošanas drošību. 9) Darba slodzes limits: 100 kg.

9) POZĪCIJAS FIKSĀCIJAS TRĪŠA REŽĪMS.

Šajā režīmā ir pieejamas divas atšķirīgas izmantošanas konfigurācijas (att. 8-10), kuros virve var brīvi kustēties vienā virzienā, bet tās kustība tiek bloķēta otrā virzienā. Uzstādīšanai ir jāievēro atbilstošie rasējumi (att. 8-12), kā arī norādījumi atvērsšanas/aizvērsšanas ierīces izmantošanai, kas sniegti augstāk.

9.1 - Pacelšanas konfigurācija (att. 8). Šī ierīce ļauj veikt tiešu svara celšanu (att. 9). **Uzmanību!** Šī ierīce nav EN 15151 drošinātāja ierīce un to ir aizliegts izmantot cilvēka drošināšanai.

9.2 - Pacelšanās konfigurācija (att. 10). Šī ierīce ļauj pacelt (att. 11.3) vai izglābties cilvēkam (att. 11.1), piemēram, iekrītot plaisā. Šo ierīci var izmantot, lai veidotu pacelšanas sistēmas (att. 12).

10) TRĪŠA REŽĪMS.

Šajā režīmā ir iespējams celt vai virzīt kravu atbilstoši standartam EN 12278 (att. 13). **Uzmanību!** Nostieptu augstuma trošu/Tiroles trošu izmantošanai netiek piemērotas standarta EN 12278 un EN 17109 prasības (att. 15.5): ja ierīce tiek izmantota šajos gadījumos, pārbaudiet, vai ierīce ir saderīga ar troses konstrukciju, veicot nepieciešamās pārbaudes (piemēram, spriegums, slīpums, attālums starp enkuriem utt.).

10.1 - Uzstādīšana. Pārvietojiet ripas pozīcijas fiksācijas sviru kā parādīts līdz tā savienosies ar atbilstošu H tapu (att. 13.1-13.4). Atveriet plāksnes kustīgo pusi un ievietojiet virvi ripā kā parādīts attēlā (att. 13.5). Novietojiet plāksnes kustīgo daļu atpakaļ tās sākotnējā pozīcijā, kā parādīts, līdz atskanēs klikšķis, kas norāda uz to, ka tā ir pilnībā aizvērtā (att. 13.6). Ievietojiet atbilstošu savienotāju tam paredzētajā savienojuma caurumā (att. 13.7). Šis manevrs ļauj pārslēgties no pacelšanās ierīces/pacelšanas trīša konfigurācijas uz trīšam konfigurāciju: lai atgrieztos sākotnējā konfigurācijā, vienkārši atbrīvojiet stiprinājuma sviru no H tapas.

10.2 - Brīdinājumi. Citu sistēmas elementu radītā slodze uz enkura punktu var būtiski pieaugt, ja objekts kustēsies manevra veikšanas laikā: pārbaudiet sistēmas kopējo noturību.

11) SIMBOLI.

Skatiet paskaidrojumus vispārīgajā instrukcijā (16. sadaļa): F1; F2; F3; F9.

Šio įrenginio instrukcijų vadovas sudarytas iš bendrųjų ir specialiųjų instrukcijų, kurias atidžiai perskaitykite ir suprastumėte prieš naudojimą. **Dėmesio!** Šioje skrajutėje rodomos tik specialiosios instrukcijos.

SPECIALIOSIOS „ROLLN“ UŽRAKŲ INSTRUKCIJOS

Šioje pastaboje pateikiama informacija, reikalinga norint teisingai naudoti šiuos gaminius: skriemulį / lyno apkabą, skirtą alpinizmui, lyno priėgaiti ir gelbėjimo darbams.

1) TAIKYMO SRITIS.

EN 12841:2006-B - lyno priėgaito sistema / lyno reguliavimo įrenginio tipas B / Darbinės linijos kėlimo įtaisai. EN 567: 2013 - Alpinizmo įranga: virvės apkabos. EN 12278:200Z - Alpinizmo įranga: skriemuliai. Šis gaminytis yra asmeninės saugos įrenginys (A.S.I.). Jis atitinka reglamentą (ES) 2016/425. **Dėmesio!** Pagal šio produkto EN 12841 standartą, būtina laikytis EN 365 standarto nurodymų (bendrosios instrukcijos / skirsnis 2.5). **Dėmesio!** Pagal EN 12841 standartą, šiam gaminiui privaloma periodinė, išsami apžiūra (bendrosios instrukcijos / 8 skirsnis) **Mirtinas pavojus!** Šis gaminytis nėra apsaugos nuo kritimo įtaisai (EN 353-2 / EN 12841-A) ir jo negalima naudoti savęs pritvirtinimui kopiant arba kaip stropas, reguliavimo įtaisais.

1.1 - Numatomi naudojimo būdai. Įtaisai suprojektuoti prevencijai kritimui iš aukščio (EN 567 / EN 12841-B / EN 12278).

2) NOTIFIKUOTOS INSTITUCIJOS.

Žiūrėkite Paaiškinimus bendrose instrukcijose (9 dalis / D lentelė): M6; N1.

3) NOMENKLATŪRA (Pav. 2).

A) Svyruojanti šoninė plokštė. B) Fiksuota šoninė plokštė. C) Įvorė. D) Jungties anga E) Užrakinimo kumštelis. F) Skriemulio padėties fiksavimo svirtis. G) Skridinys. H) Skriemulio padėties fiksavimo kaišis.

3.1 - Pagrindinės medžiagos. Vadovaukitės bendrose instrukcijose nurodytais sutartiniais ženklais (2.4 skirsnis): 1; 2; 3.

4) ŽENKLINIMAS.

Skaičiai / raidės be antraštės; vadovaukitės bendrose instrukcijose nurodytais sutartiniais ženklais (5 skirsnis).

4.1 - Bendroji dalis (pav. 3). Rodmenys 1; 4; 6; 7; 8; 10; 11; 12; 13; 15; 19; 30) Palyginamųjų lynų tipai ir skersmuo; 31) Atvėrimo kryptis; 32) Maksimalus garantuojamas stiprumas; 33) Didžiausia vardinė apkrova.

4.2 - Atsekamumas (pav.3). Indikacijos: T1; T3; T8.

5) SUDERINAMUMAS.

Šis gaminytis gali būti naudojamas kartu su CE žyma pažymėta įranga.

5.1 - Saugos diržų komplektai. Šis gaminytis suderinamas diržų darbui (EN 813, EN 361), kai naudojama pagal EN 12841 kartu su alpinizmo diržais (EN 12277), kai naudojama pagal EN 567 ir EN 12278.

5.2 - Lynai / pagalbinės virvės. Priklausomai nuo atitinkamų teisės aktų, įrangą galima naudoti tik su lentelėje nurodytais lynais ir (arba) pagalbinėmis virvėmis (1 pav.): EN 1891 pusiau statinės (šerdis + apvalkalas) lynai, EN 892 dinaminiai lynai, EN 564 papildomos virvės. Atestavimui pagal EN 12841 standartą buvo naudojamos šios virvės: „Patron 10“ ir KM III (Teufelberger). **Dėmesio!** Nenaudokite plieninių lynų ar pintų virvių. **Dėmesio!** Laikantis EN 12841-B, prietaisą galima prijungti prie EN 813 laikiklio tvirtinimo taško, naudojant EN 354 diržą ir suderinamas EN 362 jungtis (6 pav.): didžiausias bendras ilgis = 1 m.

5.3 - Jungtis. Naudokite tik EN 362 jungtį (privalomą naudoti pagal EN 12841) arba EN 12275 jungtis sumontuota su EN 12275 jungtis su fiksuojamaisiais užtvaisais prijungimo angose ir maksimalus ilgis 110 mm. **Dėmesio!** Įsitinkinkite, kad naudojama jungtis leidžia įrenginiui veikti linijoje (14.3 pav.), neturkiant jo teisingai padėties (14.4 pav.).

6) PATIKRINIMAI.

Be anksčiau nurodytų patikrų, laikykitės kaip nurodyta bendrose instrukcijose (3 skirsnis). Prieš kiekvieną kartą naudodami, patikrinkite, kad: kumštelis sukūsi laisvai, nestrigtų ir šio kumštelio spyruoklė fiksuotų jį lyno fiksavimo padėtimi; netrukų visų kumštelio dantių ir jie būtų be jokių nusidėvėjimo žymių; skriemulys laisvai sukūsi į abi puses. **Kiekvieno naudojimo metu:** visada patikrinkite, ar virvė tinkamai įdėta įrenginio viduje; prietaisas ir virvė neturi atsiremti į pjovimo briaunas ir abrazyvines medžiagas arba liestis su jais (14.6-14.8 pav.); saugoti, kad prietaisas nesiliestų su siena ar kitais gaminiiais (pvz., jungtimis, įrenginiais ir pan.); venkite, kad tarp inkaro ir diržo priedo nebūtų laisvų lynų.

7) NAUDOJIMO INSTRUKCIJOS.

Šis prietaisas gali būti naudojamas keliais režimais: 1) Kėlimo įtaisai (pav.4÷6); 2) Pažangą fiksuojantis traukimo skriemulys (pav.7÷12); 3) skriemulys (pav. 13).

7.1 - Įspėjimai. 1) Vartotojo saugumui labai svarbu, kad prietaisas arba tvirtinimo taškas visada būtų tinkamai išdėstyti, o darbas būtų atliktas taip, kad būtų sumažinta kritimo rizika ir kritimo aukštis. 2) Naudokite tik nurodytus įrenginio tvirtinimo būdus.

8) KĖLIMO REŽIMAS.

Šis režimas leidžia pakilti lynu pagal EN 567 / EN 12841-B (pvz., pakilimas lynu atliekant priėgaito prie lyno darbus - 6 pav.).

8.1 - Montavimas Pakelkite mobiliąją šoninę plokštę šiek tiek pakeldami (1) ir

pasukite 180° (2) (4.1 pav.). Viena ranka laikykite virvę šiek tiek įtemptą, o kita ranka pastatykite prietaisą ant virvės teisinga kryptimi (4.2 pav.). Uždarykite mobiliąją šoninę plokštę, sukdami ją nurodyta kryptimi (4.3 pav.), kol pasigirs spragtelėjimas, kad prietaisas teisingai užsidarė (4.4 pav.). Pritvirtinkite suderinamą jungtį tam skirtoje angose (4.5 pav.). Galiausiai, atlikite prietaiso funkcinį bandymą, kad įsitikintumėte, ar jis gerai veikia ir teisinga lyno surinkimo kryptis (4.6÷4.7 pav.). **Dėmesio!** Norėdami nuimti lyną, operacijas, nurodytas 4.1 - 4.5 pav., reikia atlikti priešinga tvarka.

8.2 - Naudojimas. Prietaisas gali laisvai judėti aukštyn ir užsikrems ta padėtimi, ant kurio sumontuotas (5.1-5.2 pav.). Būkite atsargūs artėdami prie ankerių ir (arba) tarpinių ankerių. Jokiomis aplinkybėmis prietaisas neturėtų būti naudojamas atvejais, kai potencialus kritimo koeficientas yra didesnis nei 1 (5.4 pav.), t. y. vartotojas visada turi būti žemiau prietaiso ir (arba) tvirtinimo taško (5.3 pav.). **Dėmesio!** Jei kritimo koeficientas didesnis nei 1, lynas gali nutrūkti. **Dėmesio!** Kyla vertikaliai virve, prietaisas turi būti naudojamas kartu su kitu lyno suspaudimo įtaisu, pritvirtintu prie diržų.

8.3 - Atleidimas. Prietaisas gali būti perkeliamas išilgai linijos priešinga kryptimi (pav. 5.5): 1) Visiškai ištraukite prietaisą; 2) Dalinai atverkite kumštelį (1) ir perkelti įrenginį linija (2); 3) Atleiskite kumštelį ir iš naujo naudokite krovinį. **Dėmesio!** Neatlikite šių manevrų, kai įrenginys pakrautas.

8.4 - EN 12841-B įspėjimai. 1) Pagrindinė B tipo lynų reguliavimo įtaisu funkcija yra judėjimas aukštyn darbo linija; dėl šios priežasties būtina, kad jie visada būtų naudojami kartu su A tipo lyno reguliavimo įtaisu, prijungtu prie nepriklausomos saugos linijos. 2) Virvės reguliavimo įrenginiai netinkami naudoti nukritimo apsaugos sistema. 3) Kai reguliuojamas ankerio linija apkraunama visu vartotojo svoriu, ji tampa darbine linija: norint užtikrinti optimalų vartotojo saugumą, būtina naudoti ir apsauginį lyną. 4) Galima naudoti tik EN 795 standartą atitinkančius tvirtinimo taškus (minimalus stiprumas 12 kN arba 18 kN nemetaliniais ankeriais), kurie neturi aštrių briaunų. 5) Venkite bet kokios perkrovos ar dinaminės įrenginio apkrovos, nes taip galima pažeisti ankerio liniją. 6) Ankerio linijos techninės charakteristikos gali labai skirtis dėl nešvarumų, drėgmės, ledo, pakartotinio naudojimo tame pačiame intervale: saugokitės, nes šie būklės pokyčiai gali turėti įtakos linijos vientisumui ir įrenginio fiksavimo ant virvės veikimui. 7) Nėra ankerio lyno pasvyrimo apribojimų. Nepaisant to, su tvirtinimo tašku rekomenduojama dirbti kiek įmanoma vertikaliai, kad būtų apribota švytuoklės poveikio rizika. 8) Įvairių tipų ankerio linijos gali turėti įtakos prietaiso charakteristikoms ir saugiam veikimui. 9) Darbinės apkrovos riba: 100 kg.

9) PAŽANGOS-FIKSAVIMO TEMPIMO SKRIEMUOLIO REŽIMAS

Šis režimas teikia dvi skirtingas naudojimo konfigūracijas (pav. 8-10), kai virvė gali laisvai judėti per įrenginį viena kryptimi, o užblokuojama priešinga. Montuodami vadovaukitės atitinkamais brėžiniais (7÷12 pav.) ir laikykitės ankstesnėse pastraipose pateiktų įrenginio atidarymo / uždarymo instrukcijų.

9.1 - Tempimo konfigūracija (pav. 8). Įranga leidžiama tiesiogiai kelti krovinį (9 pav.). **Dėmesio!** Šis gaminytis nėra EN 15151 nusileidimo įtaisai ir neturėtų būti naudojamas žmonėms nuleisti.

9.2 - Kėlimo konfigūracija (pav.10). Įranga leidžia traukti (pav. 11.3) ar nuosavai asmenį gelbėjimui (pav. 11.1), pvz.: įkritus į plyšį. Įranga taip pat gali būti naudojama sukurti tempimo sistemą (pav. 12).

10) SKRIEMULIO REŽIMAS.

Šis režimas leidžia kelti ar perduoti krovinį pagal EN 12278 standartą (pav. 13). **Dėmesio!** Įtemptų aukštų įtampos linijoms / Tirolio traversų naudojimui netaikomi EN 12278 nei EN 17109 standartų (pav. 15.5): tokiais atvejais patikrinkite įrangos ir linijos sąrangos suderinamumą, atlikdami reikiamus testus (pvz.: įtempimas, nuolydis, atstumas tarp ankerių ir t. t.).

10.1 - Montavimas. Pasukite skriemulio padėties fiksavimo svirtį, kaip parodyta, kol ji užsikrems su atitinkamu „H“ kaiščiu (13.1-13.4 pav.). Atidarykite svyruojančią šoninę plokštę ir sumontuokite virvę ant ritinio, kaip nurodyta (pav. 13.5). Atskite svyruojančią šoninę plokštę atgal į pradinę padėtį, kaip parodyta, kol pasigirs „spragtelėjimas“ - nurodantis, kad buvo pilnai uždaryta (pav. 13.6). Pritvirtinkite suderinamą jungtį tam skirtoje angose (pav. 13.7). Šis manevras leidžia perjungti iš pakėlimo / tempimo skriemulio konfigūracijos į skriemulio konfigūraciją: grįžkite į pradinę konfigūraciją, tiesiog atleiskite fiksavimo svirtį iš „H“ kaiščio.

10.2 - Įspėjimai. Ankerio taško ir kitų sistemų elementų įtempimas gali smarkiai padidėti dėl dinaminės apkrovos judesių manevruojant: patikrinkite bendrąją sistemos atsparumą.

11) SIMBOLIAI.

Vadovaukitės bendrose instrukcijose nurodytais sutartiniais ženklais (16 skirsnis): F1; F2; F3; F9.

Инструкциите за употреба за това устройство се състоят от общи и специфични инструкции, като преди употреба, трябва да се прочетат внимателно и да се разберат. **Внимание!** Тази брошура показва само специфичните инструкции.

СПЕЦИФИЧНИ ИНСТРУКЦИИ ROLLNLOCK.

Този документ съдържа информацията, необходима за правилното използване на следния/те продукт/и: скоба за макара/въже за алпинизъм, работа с въжен достъп и спасяване.

1) ОБЛАСТ НА ПРИЛОЖЕНИЕ.

EN 12841:2006-B - Система за въжен достъп / Устройство за регулиране на въже тип В / устройство за изкачване по въже. EN 567:2013 - Оборудване за алпинизъм: скоби за въже. EN 12278:2007 - Оборудване за алпинизъм / макири. Този продукт е лично предпазно средство (ЛПС). Той отговаря на Регламент (ЕС) 2016/425. **Внимание!** Според стандарт EN 12841 за този продукт трябва да се спазват указанията в стандарт EN 365 (общи инструкции / параграф 2.5). **Внимание!** Според стандарт EN 12841 задължително да се прави периодична обстойна проверка на този продукт (обща инструкция / параграф 8). **Опасност от смърт!** Този продукт не е устройство за спиране на падане (EN 353-2 / EN 12841-A) и не може да се използва за само-обезопасяване при изкачване или като ремъчен регулатор.

1.1 - Предназначение. Това устройство е предназначено за предотвратяване на падания от височина EN 567 / EN 12841-B / EN 12278.

2) НОТИФИЦИРАНИ СТРУКТУРИ.

Вижте легендата в общите инструкции (параграф 9 / таблица D) M6; N1.

3) НОМЕНКЛАТУРА (фиг. 2).

A) Люлееща се странична пластина. B) Фиксирана странична пластина. C) Втулка. D) Отвор за свързване. E) Заклучващ палец. F) Лост за фиксиране на положение на ролка. G) Ролка с канал. H) Шифт за фиксирането на положението на ролката.

3.1 - Основни материали. Вижте легендата в общите инструкции (параграф 2.4) 1; 2; 3.

4) МАРКИРОВКА.

Номера/букви без обяснения: вижте легендата в общите инструкции (параграф 5).

4.1 - Общи (фиг. 3). Обозначения: 1; 4; 6; 7; 8; 10; 11; 12; 13; 15; 19; 30) Типове и диаметри на съвместими въжета; 31) Посока на отвора; 32) Максимално гарантирана здравина; 33) Максимално номинално натоварване.

4.2 - Трасируемост (фиг.3). Обозначения: T1; T3; T8.

5) СЪВМЕСТИМОСТ.

Устройството може да бъде използвано само в комбинация с оборудване, маркирано със CE.

5.1 - Сбруи. Този продукт е съвместим с работни сбруи (EN 813, EN 361), когато се използва в съответствие с EN 12841 и със сбруи за катерене (EN 12277), когато се използва в съответствие с EN 567 и EN 12278.

5.2 - Въжета / допълнителни шнурове. В зависимост от съответното законодателство, оборудването може да се използва само с въжета и/или допълнителни шнурове, изброени в таблицата (фиг. 1): Полустатични kernmantle (сърещвина + обвивка) въжета EN 1891, динамични въжета EN 892, допълнителни шнурове EN 564. За сертифицирането според стандарт EN 12841 са използвани следните въжета: Patron 10 и KM III (Teufelberger).

Внимание! Не използвайте върху телени въжета или плетени въжета. **Внимание!** Съгласно EN 12841-B, устройството може да бъде свързано с точката за прикряпане EN 813 на сбруята, използвайте ремък EN 354 и съвместими конектори EN 362 (фиг. 6); максимална обща дължина = 1 m.

5.3 - Конектор. Използвайте само конектор EN 362 (задължително се използва съгласно EN 12841) или конектор EN 12275, снабден със затваряща муфа в отвора за свързване и с максимална дължина 110 mm. **Внимание!** Уверете се, че използваният конектор позволява устройството да работи в линия (фиг. 14.3), без да възпрепятства правилното му позициониране (фиг. 14.4).

6) ПРОВЕРКИ.

Освен проверките, изброени по-долу, трябва да се придържате и към общите инструкции (параграф 3). **Преди всяко използване, се уверете, че:** палецът се върти свободно, без да се приклепва и пружината на палеца го закопчава в застопоряващата позиция на въжето; всички зъбци на палеца са налице и без признаци на износване; макарата се върти свободно във всички посоки. **При всяко използване:** винаги проверявайте правилното поставяне на въжето вътре в устройството; устройството и въжето не трябва да се облягат или да се допират до остри ръбове и абразивни материали (фиг. 14.6-14.8); не позволявайте устройството да се опира в стената или други продукти (напр. конектори, устройства и пр.); не трябва да е хлабаво въжето между анкера и приставката на сбруята.

7) ИНСТРУКЦИИ ЗА УПОТРЕБА.

Това устройство може да се използва в няколко режима: 1) Самохват (фиг. 4÷6); 2) Спираща напредъка теглеща макара (фиг.7÷12); 3)

Макара (фиг.13).

7.1 - Предупреждения. 1) За безопасността на потребителите е важно устройството или точката на закрепване винаги да се позиционират правилно и работата да се извършва по такъв начин, че да се сведе до минимум рискът от падане и височината на падане. 2) Не използвайте методи за свързване на устройството, различни от посочените.

8) РЕЖИМ САМОХВАТ.

Този режим позволява изкачване по въжето в съответствие с EN 567 / EN 12841-B (напр. изкачване с въже при работа с въжен достъп фиг. 6).

8.1 - Инсталиране. Вдигнете подвижната страна на пластината, като я повдигнете леко (1) и завъртите на 180° (2) (фиг.4.1). Хванете и леко опънете въжето с едната ръка, а с другата поставете устройството върху въжето в правилната посока (фиг. 4.2). Затворете подвижната странична пластина, като я завъртите в показаната посока (фиг. 4.3), докато се чуе правилното затварящо щракване (фиг. 4.4). Закрепете съвместим конектор в предназначения за това отвор за свързване (фиг. 4.5). Накрая направете функционален тест на устройството, за да се уверите в доброто му функциониране и правилната посока на монтиране на въжето (фиг. 4.6÷4.7). **Внимание!** За да отстраните въжето, операциите от фиг. 4.1 до фиг. 4.5 трябва да се извършват в обратен ред.

8.2 - Използване. Устройството може да се движи свободно нагоре и ще се спре в позицията, върху която е поставено (фиг. 5.1-5.2). Бъдете внимателни, когато приближавате точките на закрепване и / или междинните опорни точки. При никакви обстоятелства устройството не трябва да се използва в ситуации с потенциален фактор на падане по-висок от 1 (фиг.5.4), т.е. използваният го трябва през цялото време да е под устройството и/или точката на закрепване (фиг. 5.3). **Внимание!** Фактор на падане, по-висок от 1, може да доведе до скъсване на въжето. **Внимание!** При изкачване по вертикално въже, устройството трябва да се използва в комбинация с друг самохват за въже, закрепен към сбруята.

8.3 - Освобождение. Устройството може да се премества по въжето в посока, обратна на посоката на използването му (фиг. 5.5): 1) Напълно разтоварете устройството; 2) Отворете частично палеца (1) и преместете устройството по въжето (2); 3) Освободете палеца и отново приложете натоварването. **Внимание!** Не извършвайте тези маневри, когато устройството е натоварено.

8.4 - Предупреждения EN 12841-B. 1) Основната функция на устройствата тип-B за регулиране на въжета е изкачването по работната линия; важно е те винаги да се използват заедно с устройство тип-A за регулиране на въжета, свързано към независима осигурително въже. 2) Устройствата за регулиране на въжета не са подходящи за използване в системата за спиране на падането. 3) Когато регулируемото въже за закрепване е натоварено с цялата тежест на използвания го, то се превръща в работно въже и затова е нужно да се използва също и обезопасително въже за оптималната безопасност на използвания го. 4) Могат да се използват само точки за закрепване, които отговарят на стандарта EN 795 (минимална якост 12 kN или 18 kN за неметални анкери), които нямат остри ръбове. 5) Избягвайте всяко претоварване или динамично товарене на устройството, защото това може да повреди въжето за закрепване. 6) Техническите характеристики на въжето за закрепване могат да се различават значително поради мръсотия, влага, лед, както и многократното използване на един и същ участък: внимавайте, защото тези промени в състоянието могат да повлияят на целостта на въжето и застопоряващата възможност на устройството върху въжето. 7) Няма ограничения за наклона на въжето за закрепване. Въпреки това е препоръчително с точката на закрепване да се работи възможно най-вертикално, за да се ограничи риска от ефекта на махалото. 8) Различните видове въжета за закрепване могат да засегнат характеристиките и безопасната работа на устройството. 9) Ограничение на работния товар: 100 kg.

9) РЕЖИМ СПИРАЩА НАПРЕДЪКА ТЕГЛЕЩА МАКАРА.

Този режим предлага две различни за използване конфигурации (фиг. 8-10), в които въжето се движи свободно през устройството в една посока и е блокирано в другата. За инсталирането, следвайте съответните чертежи (фиг. 7÷12), като се придържате към инструкциите, дадени в предните параграфи за отварянето/затварянето на устройството.

9.1 - Теглеща конфигурация (фиг.8). Оборудването позволява директното вдигане на товар (фиг. 9). **Внимание!** Този продукт не е устройство за осигуряване EN 15151 и не трябва да се използва за осигуряването на човек.

9.2 - Конфигурация при изкачване (фиг. 10). Оборудването позволява изтеглянето (фиг. 11.3) или самоспасяването на човек (фиг. 11.1), например при падане в дълбока пукнатина в ледник. Оборудването може също да се използва за създаването на системи за изтегляне (фиг. 12).

10) РЕЖИМ МАКАРА.

Този режим позволява вдигането или преместването на товар в съответствие със стандарт EN 12278 (фиг. 13). **Внимание!** Използването на опънати високо въжета/тиролски траверси не се покрива от стандарти EN 12278 и EN 17109 (фиг. 15.5); в случай на такова използване, проверете съвместимостта.

мостта на оборудването с изградената линия, като направите необходимите тестове (напр. опъване, накланяне, разстояние между анкерите и др.).

10.1 - Инсталиране. Завъртете лоста за фиксиране на позицията на ролката, както е показано, докато се зацепи с точния Н-цифт (фиг. 13.1÷13.4). Отворете люлеещата се странична пластина и монтирайте въжето върху ролката, както е показано (фиг. 13.5). Завъртете обратно до началната позиция страничната люлееща се пластина, както е показано, докато се чуе щракване, показващо че е напълно затворена (фиг.13.6). Закрепете съвместим конектор през предназначения за това отвор за свързване (фиг. 13.7). Тази маневра позволява превключването от конфигурация за изкачване/издърпване към конфигурация макара: за връщане към началната позиция, просто освободете фиксиращия лост от Н-цифта.

10.2 - Предупреждения. Натискът върху точката на закрепване и върху другите елементи на системата може да се увеличи значително заради динамичните движения на товара по време на маневрата: уверете се в цялостната устойчивост на системата.

11) СИМВОЛИ.

Вижте легендата в общите инструкции (параграф 16) F1; F2; F3; F9.

Priručnik s uputama za ovu napravu sastoji se od općih i posebnih uputa, a prije upotrebe treba ih pažljivo i s razumijevanjem pročitati. **Pažnja!** Ovaj dokument sadrži samo posebne upute.

SPECIFIČNE UPUTE ZA ROLLNLOCK.

Ova obavijest sadrži informacije potrebne za ispravnu uporabu sljedećeg/ih proizvoda: kolotur / hvataljka za užu za planinarenje, užu za industrijski alpinizam i spašavanje.

1) PODRUČJE PRIMJENE.

EN 12841:2006-B - Sustav za industrijski alpinizam / naprava za podešavanje užeta tipa B / penjalica radnom linijom. EN 567: 2013 - Planinarska oprema: stezaljke za užu. EN 12278: 200Z - Planinarska oprema: koloturi. Ovaj proizvod je osobno zaštitno sredstvo (OZS). Usklađeno je s Propisom (EU) 2016/425. **Pažnja!** Prema standardu EN 12841, za ovaj proizvod se moraju poštivati oznake standarda EN 365 (opće upute / stavak 2.5). Pažnja! Prema normi EN 12841 za ovaj proizvod je obvezna periodična temeljita provjera (opće upute / stavak 8). Opasnost od smrti! Ovaj proizvod nije uređaj za zaustavljanje pada (EN 353-2 / EN 12841-A) i ne može se koristiti za samoosiguranje pri penjanju niti kao regulator trake.

1.1 - Namjena. Uređaj je projektiran za sprječavanje pada s visine (EN 567 / EN 12841-B / EN 12278).

2) NADLEŽNA TIJELA.

Pogledajte legendu u općim uputama (poglavlje 9 / tablica D). M6; N1.

3) NOMENKLATURA (slika 2).

A) Zakretna bočna pločica. B) Fiksna bočna pločica. C) Izolacijska cijev. D) Otvor za spajanje. E) Ekscentar za blokiranje (friend). F) Ručica za fiksiranje koloturnika. G) Koloturnik. H) Klin za fiksiranje koloturnika.

3.1 - Osnovni materijali. Pogledajte legendu u općim uputama (poglavlje 2.4): 1; 2; 3.

4) OZNAKA

Brojevi/slova bez naslova: Pogledajte legendu u općim uputama (poglavlje 5).

4.1 - Općenito (slika 3). Oznake: 1; 4; 6; 7; 8; 10; 11; 12; 13; 15; 19; 30) Vrste i promjeri kompatibilnih užadi; 31) Smjer otvaranja; 32) Maksimalna zajamčena jakost (nosivost); 33) Maksimalno nazivno opterećenje.

4.2 - Sljedivost (slika 3). Oznake: T1; T3; T8.

5) KOMPATIBILNOST.

Ovaj proizvod smije se koristiti isključivo u kombinaciji s opremom koja ima CE oznaku.

5.1 - Penjački pojasevi. Ovaj proizvod kompatibilan je s radnim penjačkim pojasevima (EN 813, EN 361) kada se koriste u skladu s EN 12841 i s planinarskim pojasevima (EN 12277) kada se koriste u skladu s EN 567 i EN 12278.

5.2 - Užad / pomoćne uzice. Ovisno o relevantnom zakonodavstvu, oprema se može koristiti samo s užadima i/ili pomoćnim uzicama navedenim u tablici (slika 1): EN 1891 polustatička užad s jezgrom (jezgra + plašt), EN 892 dinamička užad, EN 564 pomoćne uzice. Za certifikaciju normom EN 12841 korištena je sljedeća užad: Patron 10 i KM III (Teufelberger). **Pažnja!** Ne koristite na žičanoj užadi ili pletenoj užadi. Pažnja! U skladu s EN 12841-B, uređaj se može spojiti na EN 813 točku pričvršćivanja pojasa pomoću EN 354 uzice i kompatibilnih EN 362 sponki (slika 6): maksimalna ukupna duljina = 1 m.

5.3 - Sponka. Koristite samo EN 362 sponku (obavezno za upotrebu u skladu s EN 12841) ili EN 12275 sponku opremljenu zatvaračem u otvoru za spajanje i maksimalne duljine 110 mm. **Pažnja!** Provjerite omogućuje li korištena sponka uređaju rad u liniji (slika 14.3) bez ometanja njegovog ispravnog pozicioniranja (slika 14.4).

6) KONTROLE.

Osim dolje navedenih provjera, pridržavajte se svega navedenoga u općim uputama (poglavlje 3). Prije svake upotrebe provjerite: da se ekscentar okreće slobodno, bez zaglavljivanja, a opruga ekscentra škljocne u položaju zaključavanja užeta; svi zubi ekscentra su prisutni i bez ikakvih znakova istrošenosti; kolotur se slobodno okreće u oba smjera. Tijekom svakog korištenja: uvijek provjerite da je užu na ispravan način postavljeno unutar uređaja; uređaj i užu ne smiju se naslanjati na ili doći u kontakt s oštrim rubovima i abrazivnim materijalima (Slika 14.6-14.8); spriječite da uređaj dođe u kontakt sa zidom ili drugim proizvodima (npr. sponkama, napravama i dr.); izbjegavajte labavo užu između sidra i priključka na penjačkom pojasu.

7) UPUTE ZA UPORABU.

Ova naprava može se koristiti na nekoliko načina: 1) Penjalica (ascender) (slika 4 - 6); 2) Napredovanje - blokiranje kolotura za vuču (slika 7 - 12); 3) Kolotur (slika 13).

7.1 - Upozorenja. 1) Radi sigurnosti korisnika nužno je da su uređaj ili sidrišne točke uvijek ispravno postavljene i da se rad provodi na takav način da se minimizira opasnost od padova i visina pada. 2) Nemojte koristiti načine spajanja uređaja osim onih koji su navedeni.

8) NAČIN ZA USPINJANJE (ASCENDER).

Ovaj način rada omogućuje penjanje po užetu u skladu s EN 567 / EN 12841-

B (npr. uspinjanje po užetu pri radovima s pristupom užetom - slika 6).

8.1 - Montaža. Podignite pokretnu bočnu ploču laganim podizanjem (1) i okretom za 180° (2) (slika 4.1). Jednom rukom držite užu lagano napeto, a drugom rukom postavite uređaj na užu u ispravnom smjeru (slika 4.2). Zatvorite pokretnu bočnu ploču okretanjem u naznačenom smjeru (slika 4.3) dok se ne čuje ispravan klik za zatvaranje (slika 4.4). Pričvrstite kompatibilnu sponku u namjenski otvor za spajanje (slika 4.5). Na kraju, izvršite funkcionalni test uređaja kako biste provjerili njegovo dobro funkcioniranje i pravilan smjer sastavljanja užeta (slika 4.6 - 4.7). **Pažnja!** Da biste uklonili užu, radnje sa slika od 4.1 do 4.5 moraju se izvršiti obrnutim redoslijedom.

8.2 - Upotreba. Uređaj se može slobodno kretati prema gore i zaključat će se u položaju na kojem je postavljen (slika 5.1 - 5.2). Budite oprezni kada se približavate sidrištima i/ili srednjim sidrištima. Uređaj se ni pod kojim okolnostima ne smije koristiti u situacijama s mogućim faktorom pada većim od 1 (slika 5.4), tj. korisnik mora - u svakom trenutku - biti smješten ispod uređaja i/ili točke sidrišta (slika 5.3). **Pažnja!** Pad s faktorom pada većim od 1 može izazvati pucanje užeta. Pažnja! Prilikom penjanja po okomitom užetu uređaj se mora koristiti u kombinaciji s drugom hvataljkom za užu povezanom s penjačkim pojansom.

8.3 - Otpuštanje. Uređaj se može pomicati po liniji u suprotnom smjeru u odnosu na smjer uporabe (slika 5.5): 1) Potpuno rasteretite uređaj; 2) Djelomično otvorite ekscentar (1) i pomaknite uređaj duž linije (2); 3) Otpustite ekscentar i ponovno primijenite opterećenje. **Pažnja!** Nemojte provoditi ove postupke dok je uređaj pod opterećenjem.

8.4 - Upozorenja vezana uz EN 12841-B. 1) Primarna funkcija naprave za podešavanje užeta tipa B je napredovanje uz glavnu liniju; iz tog razloga, bitno je da se uvijek koriste zajedno s uređajem za podešavanje užeta tipa A spojenim na neovisnu sigurnosnu liniju. 2) Naprave za podešavanje užeta nisu prikladni za uporabu u svrhe zaustavljanja pada. 3) Kada je podesiva sidrena linija opterećena cijelom težinom korisnika, ona postaje glavna linija: kako bi se osigurala optimalna sigurnost korisnika potrebno je stoga koristiti i dodatnu sigurnosnu liniju. 4) Mogu se koristiti samo sidrišne točke koje su usklađene s normom EN 795 (minimalna snaga od 12 kN ili 18 kN za nemetalna sidrišta) koje nemaju oštre rubove. 5) Izbjegavajte bilo kakvo preopterećenje ili dinamičko opterećenje na napravi jer to može oštetiti sidrenu liniju. 6) Tehničke performanse sidrene linije mogu se značajno razlikovati zbog prljavštine, vlage, leda, uzastopnih spuštanja istim dijelom linije: uzmite u obzir da ti različiti uvjeti mogu utjecati na integritet linije i učinkovitost blokiranja naprave na užetu. 7) Nema ograničenja u pogledu nagiba sidrenog užeta. Unatoč tome, preporučuje se raditi što je moguće okomiti se na sidrišnom točkom, kako bi se ograničio rizik od efekta njihala. 8) Različiti tipovi sidrenih linija mogu utjecati na značajke i siguran rad naprave. 9) Ograničenje radnog opterećenja: 100 kg.

9) NAČIN NAPREDOVANJA - BLOKIRANJA KOLOTURA ZA VUČU.

Ovaj način rada nudi dvije različite konfiguracije (slika 8 - 10) korištenja u kojima se užu slobodno kreće kroz napravu u jednom smjeru, a blokirano je u suprotnom. Za montažu slijedite odgovarajuće crteže (slika 7 - 12) dok se pridržavate uputa danih u prethodnim poglavljima za otvaranje/zatvaranje naprave.

9.1 - Konfiguracija za izvlačenje (slika 8). Oprema omogućuje izravno podizanje tereta (slika 9). **Pažnja!** Ovaj proizvod nije EN 15151 uređaj za osiguranje i ne bi se trebao koristiti za osiguranje osoba.

9.2 - Konfiguracija za uspinjanje (slika 10). Oprema omogućuje izvlačenje (slika 11.3) ili samospašavanje osobe (slika 11.1), primjerice u slučaju pada u pukotinu. Oprema se također može koristiti za stvaranje sustava za izvlačenje (slika 12).

10) NAČIN KOLOTURA.

Ovaj način rada omogućuje podizanje ili prijenos tereta u skladu s normom EN 12278 (slika 13). **Pažnja!** Korištenje na napetim usponima/tirolskim traverzama nije obuhvaćeno normama EN 12278 ni EN 17109 (slika 15.5); u slučaju takve uporabe provjerite kompatibilnost opreme s postavom užeta provođenjem potrebnih testova (kao npr. napetost, nagib, udaljenost između sidara itd.).

10.1 - Montaža. Pomaknite polugu za fiksiranje položaja koloturnika kao što je prikazano dok ne uskoči u odgovarajući klin „H“ (slika 13.1 - 13.4). Otvorite zakretnu bočnu pločicu i postavite užu na kolotur kao što je prikazano (slika 13.5). Okrenite zakretnu bočnu pločicu natrag u početni položaj, kao što je prikazano, sve dok se ne čuje „klik“ - koji pokazuje da je potpuno zatvorena - (slika 13.6). Pričvrstite kompatibilnu sponku kroz namjenski otvor za spajanje (slika 13.7). Ovaj postupak omogućuje prebacivanje s konfiguracije koloturnika za uspinjanje/povlačenje na konfiguraciju koloturnika za povratak na početnu konfiguraciju jednostavno otpustite ručicu za pričvršćivanje s klina „H“.

10.2 - Upozorenja. Napredovanje na sidrišnoj točki i na drugim elementima sustava može se znatno povećati zbog dinamičkih kretanja tereta tijekom manevara: provjerite ukupni otpor sustava.

11) SIMBOLI.

Pogledajte legendu u općim uputama (poglavlje 16): F1; F2; F3; F9.

